



Light duty slides, load rating up to 50kg

Guías de carga ligera, capacidad de carga hasta 50kg

Guide per impieghi leggeri, portata fino a 50kg

Model	Load kg	Cycles	Travel	Disconnect	Page
Modelo	Carga kg	Ciclos	Recorrido	Desconexión	Página
Modello	Portata kg	Cicli	Corssa	Sgancio	Pagina
2002	35	50,000	2-way		23
2026	50	50,000	2-way		24
3630	45	80,000	2-way		25
2421	16	80,000	75%		26
DS2728	20	80,000	75%		27
2109	35	50,000	75%	●	28
2132	35	80,000	75%	●	29
	50	10,000			
2132DO	35	80,000	75%	●	30
	50	10,000			
0201	50	10,000	75%		31
2431	20	80,000	100%		32
3832EC-A	36	50,000	100%	●	33
3732	40	80,000	100%	●	34
2601	45	80,000	100%		36

Model	Load kg	Cycles	Travel	Disconnect	Page
Modelo	Carga kg	Ciclos	Recorrido	Desconexión	Página
Modello	Portata kg	Cicli	Corssa	Sgancio	Pagina
2642	45	80,000	100%		37
3832	45	80,000	100%	●	38
	50	10,000			
3832SC/HDSC	45	80,000	100%	●	40
	50	10,000			
3832DO	45	80,000	100%	●	42
	50	10,000			
DH3832	45	80,000	100%	●	44
	50	10,000			
3832TR/HDTR	45	80,000	100%	●	46
3832AA	45	50,000	100%	●	48
7407	45	80,000	100%+	●	51
7400-50SC	45	80,000	100%+		52
DA5321	50	40,000	100%+		53

- Two way travel
- Load rating up to 35kg
- 75% extension
- 9.5mm slide thickness
- Hold-in (at centre)
- Built-in mounting tabs
- Fixing hardware included

50,000

- Recorrido bilateral
- Capacidad de carga hasta 35kg
- 75% extensión
- Espesor de la guía de 9,5mm
- Dispositivo de sujeción en posición cerrada (en el centro)
- Pestañas integradas
- Kit de fijación incluida

- Corsa bidirezionale
- Portata fino a 35kg
- Estrazione 75%
- Spessore guida 9,5mm
- Trattenimento in posizione centrale
- Piastrine di montaggio incorporate
- Elementi di fissaggio inclusi

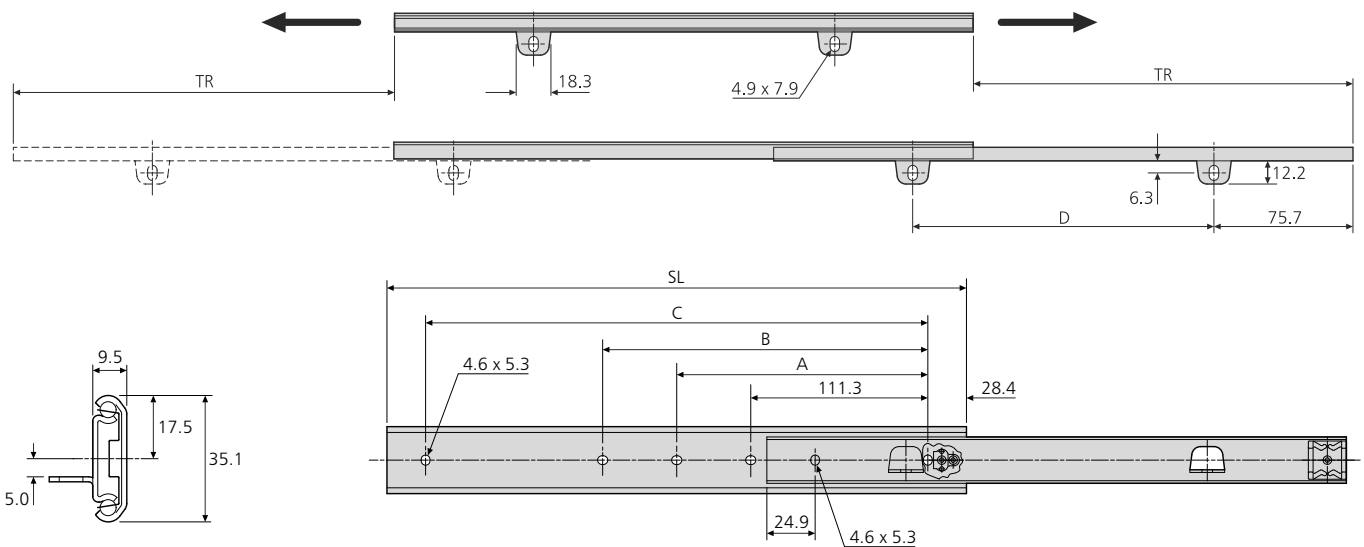

DZ2002	mm						kg	
	SL	TR	A	B	C	D	W	L
DZ2002-0012-2	305	221.5	-	136.7	247.7	153.4	0.59	35
DZ2002-0014-2	356	272.3	-	187.5	298.5	204.2	0.69	35
DZ2002-0016-2	406	297.7	-	238.3	349.3	255.0	0.78	35
DZ2002-0018-2	457	323.1	200.2	289.1	400.1	305.8	0.89	35
DZ2002-0020-2	508	373.9	225.6	339.9	450.9	356.6	1.00	32
DZ2002-0022-2	558	399.3	251.0	390.7	501.7	407.4	1.08	31
DZ2002-0024-2	610	424.7	276.4	441.5	552.5	458.2	1.19	29
DZ2002-0026-2	660	475.5	301.8	492.3	603.3	509.0	1.28	27
DZ2002-0028-2	711	500.9	327.2	543.1	654.1	559.8	1.38	24

Notes:

- Fixing recommendation: M4 screw/4mm wood screw
- Max. head. ht.2.5mm/Ø9.6mm
- Vertical mounting only
- Load ratings quoted are the maximum for a pair of side mounted slides installed 450mm apart, unless otherwise stated. For more information go to page 187 of the catalogue

Notas:

- Recomendaciones de montaje: tornillo M4/tornillo de madera de 4mm
- Altura máxima de la cabeza 2.5mm/Ø9.6mm
- Montaje vertical exclusivamente
- Sin precisión adicional, la capacidad de carga máxima corresponde a un par de guías montada verticalmente y con una distancia entre ellas de 450mm. Para mas información, consulte la pagina 191 del catalogo

Note:

- Consigli per il fissaggio: vite M4/vite per legno da 4mm
- Altezza max. testa della vite 2.5mm/Ø9.6mm
- Solo montaggio verticale
- Le portate dichiarate sono il massimo per una coppia di guide montate di lato a 450mm di larghezza a meno che diversamente dichiarato. Per maggiori informazioni andate alla pagina 195 del catalogo

- Two-way travel
- Load rating up to 50kg
- 75% extension
- 9.5mm slide thickness
- Hold-out on both sides

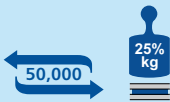

- Recorrido bilateral
- Capacidad de carga hasta 50kg
- 75% extensión
- Espesor de la guía de 9,5mm
- Dispositivo de sujeción en posición abierta en ambos

- Corsa bidirezionale (due vie)
- Portata fino a 50kg
- Estrazione 75%
- Spessore guida 9,5mm
- Dispositivo di trattenimento da entrambe le parti

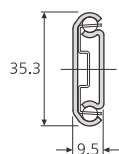
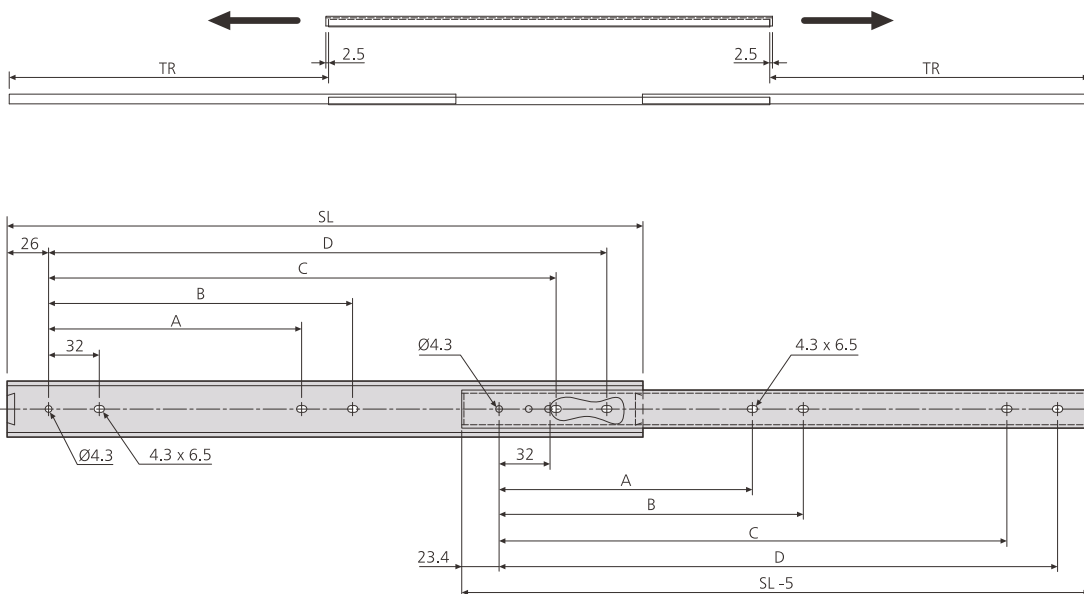

2026	mm						kg	
	SL	TR	A	B	C	D	W	L
DZ2026-0030	300	211.3	128	160	224	256	0.56	50
DZ2026-0035	350	248.6	160	192	256	288	0.65	50
DZ2026-0040	400	285.9	192	224	320	352	0.74	45
DZ2026-0045	450	323.2	224	256	352	384	0.84	40
DZ2026-0050	500	360.5	256	288	416	448	0.94	40
DZ2026-0055	550	397.8	256	288	480	512	1.03	35
DZ2026-0060	600	435.1	288	320	512	544	1.13	35
DZ2026-0065	650	472.4	288	320	576	608	1.21	30
DZ2026-0070	700	509.7	320	352	608	640	1.32	30

Notes:

- Fixing recommendation: M4 screw/4mm wood screw
- Max. head. ht. 2.5mm/Ø9.6mm
- Load ratings quoted are the maximum for a pair of side mounted slides installed 450mm apart, unless otherwise stated. For more information go to page 187 of the catalogue

Notas:

- Recomendaciones de montaje: tornillo M4/tornillo de madera de 4mm
- Altura máxima de la cabeza 2.5mm/Ø9.6mm
- Sin precisión adicional, la capacidad de carga máxima corresponde a un par de guías montada verticalmente y con una distancia entre ellas de 450mm. Para mas información, consulte la pagina 191 del catalogo

Note:

- Consigli per il fissaggio: vite M4/vite per legno da 4mm
- Altezza max. testa della vite 2.5mm/Ø9.6mm
- Le portate dichiarate sono il massimo per una coppia di guide montate di lato a 450mm di larghezza a meno che diversamente dichiarato. Per maggiori informazioni andate alla pagina 195 del catalogo

- Two-way travel
- Load rating up to 45kg
- 100% extension
- 21.6mm slide thickness
- Hold-in (at centre)



- Recorrido bilateral
- Capacidad de carga hasta 45kg
- 100% extensión
- Espesor de la guía de 21,6mm
- Dispositivo de sujeción en posición cerrada (en el centro)

- Corsa bidirezionale
- Portata fino a 45kg
- Estrazione 100%
- Spessore guida 21,6mm
- Trattenimento in posizione centrale

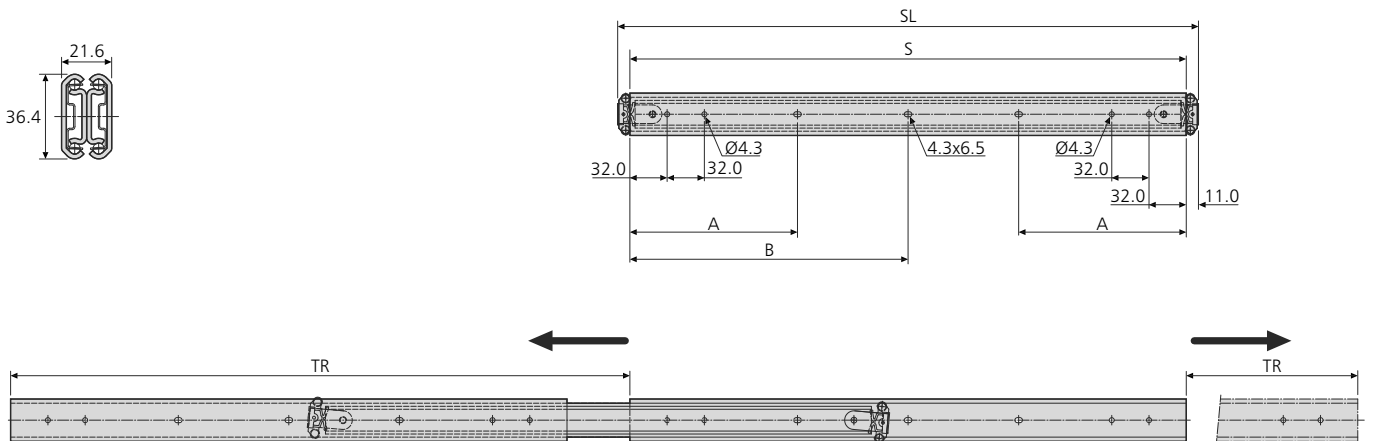

3630	mm						kg	
	SL	S	TR	TRx2	A	B	W	L
DZ3630-0040	400	378	432	864	144	-	2.11	40
DZ3630-0050	500	478	532	1064	144	-	2.66	45
DZ3630-0060	600	578	632	1264	144	-	3.18	45
DZ3630-0070	700	678	732	1464	176	339	3.74	40

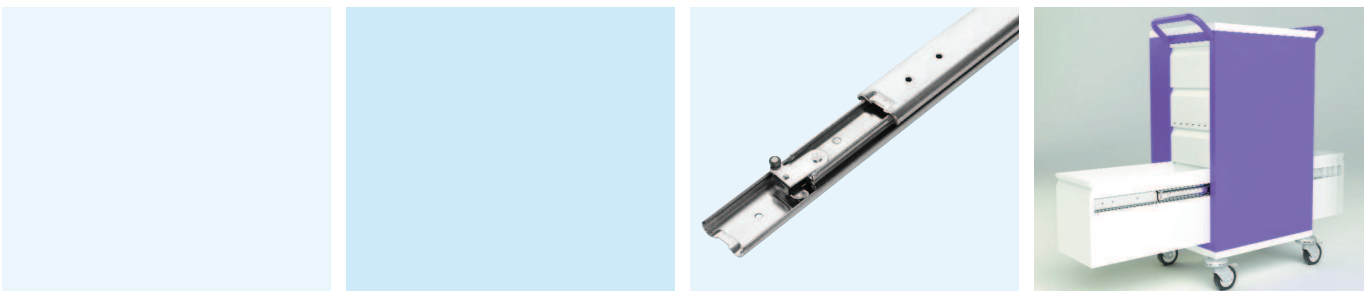

- Notes:**
- Fixing recommendation: M4 screw/4mm wood screw
 - Max. head. ht. 2.5mm/Ø9.6mm
 - Horizontal mounting not recommended
 - Load ratings quoted are the maximum for a pair of side mounted slides installed 450mm apart, unless otherwise stated. For more information go to page 187 of the catalogue

- Notas:**
- Recomendaciones de montaje: tornillo M4/tornillo de madera de 4mm
 - Altura máxima de la cabeza 2.5mm/Ø9.6mm
 - Montaje horizontal no recomendado
 - Sin precisión adicional, la capacidad de carga máxima corresponde a un par de guías montada verticalmente y con una distancia entre ellas de 450mm. Para más información, consulte la página 191 del catálogo

- Note:**
- Consigli per il fissaggio: vite M4/vite per legno da 4mm
 - Altezza max. testa della vite 2.5mm/Ø9.6mm
 - Non si consiglia il montaggio orizzontale
 - Le portate dichiarate sono il massimo per una coppia di guide montate di lato a 450mm di larghezza a meno che diversamente dichiarato. Per maggiori informazioni andate alla pagina 195 del catalogo

2421

- Load rating up to 16kg
- 75% extension
- 8mm slide thickness
- Low profile: only 20mm high

- Capacidad de carga hasta 16kg
- 75% extensión
- Espesor de la guía de 8mm
- Perfil bajo: sólo 20mm de altura

- Portata fino a 16kg
- Estrazione 75%
- Spessore guida 8mm
- Profilo basso: solo 20mm di altezza



80,000

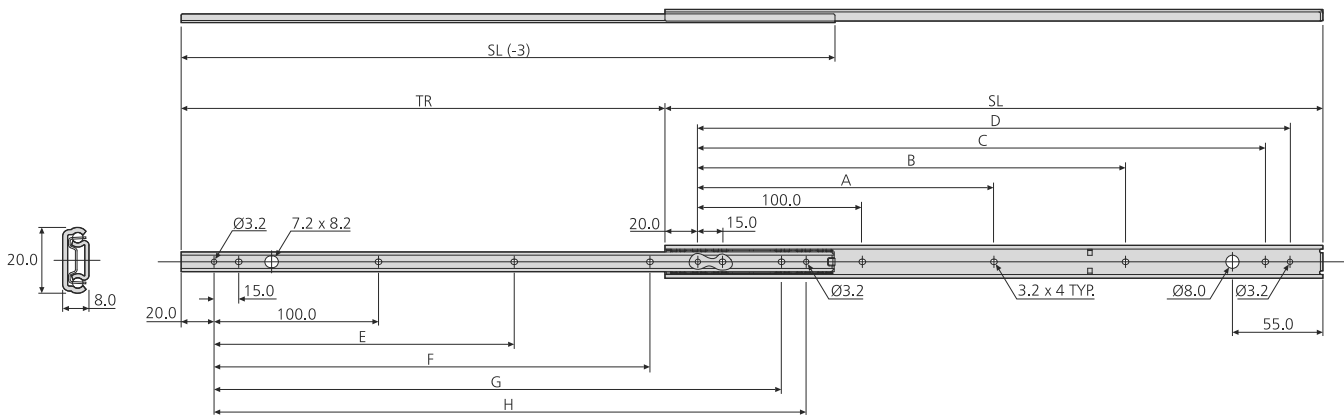

2421	mm										kg	
	SL	TR	A	B	C	D	E	F	G	H	W	L
DZ2421-0020	200	132	-	-	145.0	160.0	-	-	145.0	160.0	0.23	13
DZ2421-0025	250	182	-	-	195.0	210.0	-	150.0	195.0	210.0	0.28	15
DZ2421-0030	300	220	-	160.0	245.0	260.0	-	190.0	245.0	260.0	0.34	16
DZ2421-0035	350	257	-	210.0	295.0	310.0	-	225.0	295.0	310.0	0.39	16
DZ2421-0040	400	294	-	260.0	345.0	360.0	-	265.0	345.0	360.0	0.45	15
DZ2421-0045	450	331	205.0	310.0	395.0	410.0	190.0	300.0	395.0	410.0	0.51	13
DZ2421-0050	500	381	230.0	360.0	445.0	460.0	225.0	337.0	445.0	460.0	0.56	11

Notes:

- Fixing recommendation: M3 screw/3mm wood screw
- Max. head. ht. 1.8mm/Ø5.6mm
- Horizontal mounting not recommended
- Load ratings quoted are the maximum for a pair of side mounted slides installed 450mm apart, unless otherwise stated. For more information go to page 187 of the catalogue

Notas:

- Recomendaciones de montaje: tornillo M3/tornillo de madera de 3mm
- Altura máxima de la cabeza 1.8mm/Ø5.6mm
- Montaje horizontal no recomendado
- Sin precisión adicional, la capacidad de carga máxima corresponde a un par de guías montada verticalmente y con una distancia entre ellas de 450mm. Para mas información, consulte la pagina 191 del catalogo

Note:

- Consigli per il fissaggio: vite M3/vite per legno da 3mm
- Altezza max. testa della vite 1.8mm/Ø5.6mm
- Non si consiglia il montaggio orizzontale
- Le portate dichiarate sono il massimo per una coppia di guide montate di lato a 450mm di larghezza a meno che diversamente dichiarato. Per maggiori informazioni andate alla pagina 195 del catalogo

- High grade stainless steel
- Load rating up to 20kg
- 75% extension
- 9.5mm slide thickness
- Hold-in
- Ideal for environments where mild steel might be subject to corrosion



- Acero inoxidable de alta calidad
- Capacidad de carga hasta 20kg
- 75% extensión
- Espesor de la guía de 9,5mm
- Dispositivo de sujeción en posición cerrada
- Ideal para entornos en los que el acero dulce podría estar sujeto a corrosión

- Finitura in acciaio inossidabile
- Portata fino a 20kg
- Estazione 75%
- Spessore guida 9,5mm
- Trattamento in posizione di chiusura
- Ideale per ambienti in cui l'acciaio dolce può essere soggetto a corrosione

Stainless steel
Acero inoxidable
Acciaio inossidabile

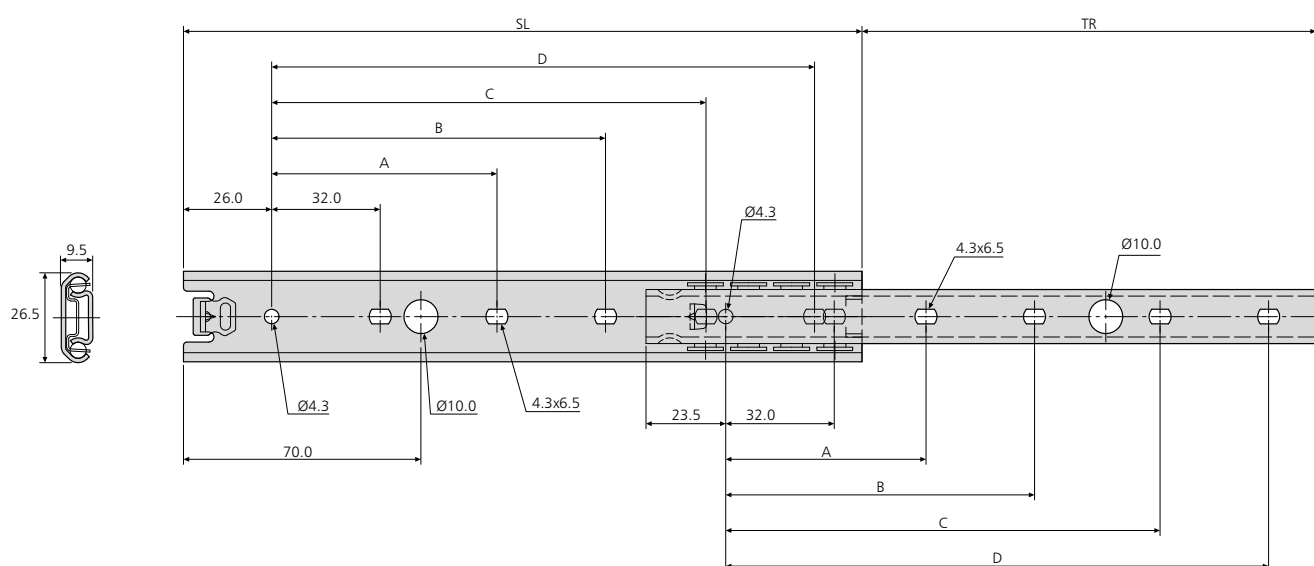

DS2728	mm						kg	
	SL	TR±3	A	B	C	D	W	L
DS2728-0025	250	170	-	-	160	192	0.32	15
DS2728-0030	300	208	128	-	224	256	0.39	18
DS2728-0035	350	245	128	-	256	288	0.45	20
DS2728-0040	400	283	160	192	320	352	0.52	20
DS2728-0045	450	320	160	192	384	416	0.59	20
DS2728-0050	490	347	192	224	416	448	0.63	18

Notes:

- Fixing recommendation: M4 screw/4mm wood screw
- Max. head. ht. 2.5mm/Ø9.6mm
- Load ratings quoted are the maximum for a pair of side mounted slides installed 450mm apart, unless otherwise stated. For more information go to page 187 of the catalogue

Notas:

- Recomendaciones de montaje: tornillo 4mm/tornillo de madera de 4mm
- Altura máxima de la cabeza 2.5mm/Ø9.6mm
- Sin precisión adicional, la capacidad de carga máxima corresponde a un par de guías montada verticalmente y con una distancia entre ellas de 450mm. Para más información, consulte la página 191 del catálogo

Note:

- Consigli per il fissaggio: vite 4mm/vite per legno da 4mm
- Altezza max. testa della vite 2.5mm/Ø9.6mm
- Le portate dichiarate sono il massimo per una coppia di guide montate di lato a 450mm di larghezza a meno che diversamente dichiarato. Per maggiori informazioni andate alla pagina 195 del catalogo

- Load rating up to 35kg
- 75% extension
- 12,7mm slide thickness
- Height adjustable brackets included
- Front disconnect
- Hold-in and hold-out
- Optional clip-on bracket for bottom mounting

50,000

- Capacidad de carga hasta 35kg
- 75% extensión
- Espesor de la guía de 12,7mm
- Se incluyen escuadras de montaje de altura regulable
- Dispositivo de desconexión frontal
- Dispositivo de sujeción en posición cerrada y dispositivo de sujeción en posición abierta
- Escuadra opcional para montaje en la base del cajón

- Portata fino a 35kg
- Estrazione 75%
- Spessore guida 12,7mm
- Sono comprese staffe di montaggio con altezza regolabile
- Sgancio frontale
- Trattenimento in posizione di chiusura e trattenimento in posizione di apertura
- Staffe opzionali a clip per montaggio sul fondo

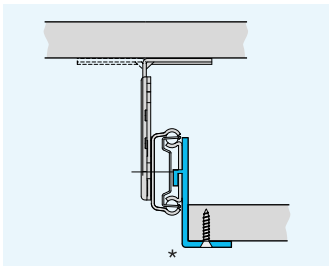
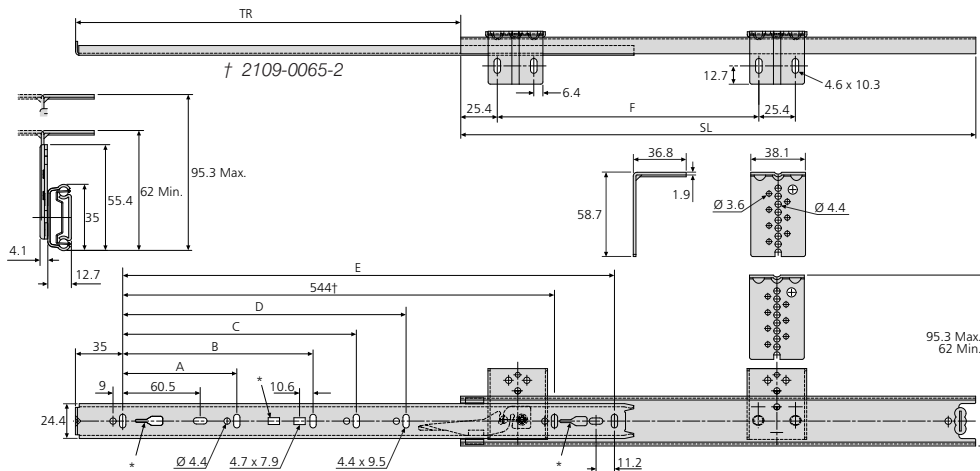
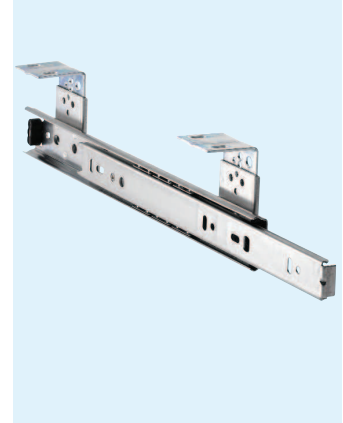

2109	mm								kg	
	SL	TR	A	B	C	D	E	F	W	L
DZ2109-0030-2	300	205	96	-	-	-	242	215.9	0.87	35
**2109-0035-2	350	260	128	-	-	-	292	215.9	0.99	35
**2109-0040-2	400	281	128	-	-	-	342	215.9	1.07	30
DZ2109-0045-2	450	331	128	224	-	-	392	215.9	1.14	30
DZ2109-0050-2	500	376	128	224	-	-	442	292.1	1.23	25
DZ2109-0055-2	550	415	128	224	320	-	492	292.1	1.33	25
DZ2109-0060-2	600	451	128	224	320	-	542	292.1	1.42	25
DZ2109-0065-2	650	488	128	224	320	416	592	419.1	1.53	20
DZ2109-0070-2	700	526	128	224	288	416	642	419.1	1.64	20

Notes:

- Fixing hardware included. Max. head ht. 2.5mm/Ø9.6mm
- Vertical mounting only
- *For optional clip-on brackets refer to page 50. Not 2109-0030, 2109-0035
- ** Prefix DZ for bright zinc plate, DB for black zinc plate
- For more information go to page 187 of the catalogue

Notas:

- Accesorios de montaje incluidos. Altura máxima de la cabeza 2.5mm/Ø9.6mm
- Montaje vertical exclusivamente
- *Para escuadra opcional, consúltese la página 50. No 2109-0030, 2109-0035
- ** Prefijo DZ para cinc brillante, DB para negro
- Para mas información, consulte la pagina 191 del catalogo

Note:

- Elementi di fissaggio compresi. Altezza max. testa della vite 2.5mm/Ø9.6mm
- Solo montaggio verticale
- *Per le staffe fare riferimento alla pagina 50. Escluso 2109-0030, 2109-0035
- ** Prefisso DZ per passivazione brillante, DB per passivazione nera
- Per maggiori informazioni andate alla pagina 195 del catalogo

- Load rating up to 35/50kg
- 75% extension
- 12.7mm slide thickness (14mm with mounting bracket)
- Optional clip-on bracket for bottom & platform mounting
- Front disconnect
- Hold-in
- Cam drawer adjust (3.2mm)



- Capacidad de carga hasta 35/50kg
- 75% extensión
- Espesor de la guía de 12,7mm (14mm con escuadra de montaje)
- Escuadra opcional para montaje en la base del cajón o en plataforma
- Dispositivo de desconexión frontal
- Dispositivo de sujeción en posición cerrada
- Ajuste de cajón por leva (3.2mm)

- Portata fino a 35/50kg
- Estrazione 75%
- Spessore guida 12,7mm (14mm con staffa di montaggio)
- Staffa opzionale a clip per montaggio sul fondo o su piattaforma
- Sgancio frontale
- Trattenimento in posizione di chiusura
- Regolazione cassetto tramite camma (3.2mm)

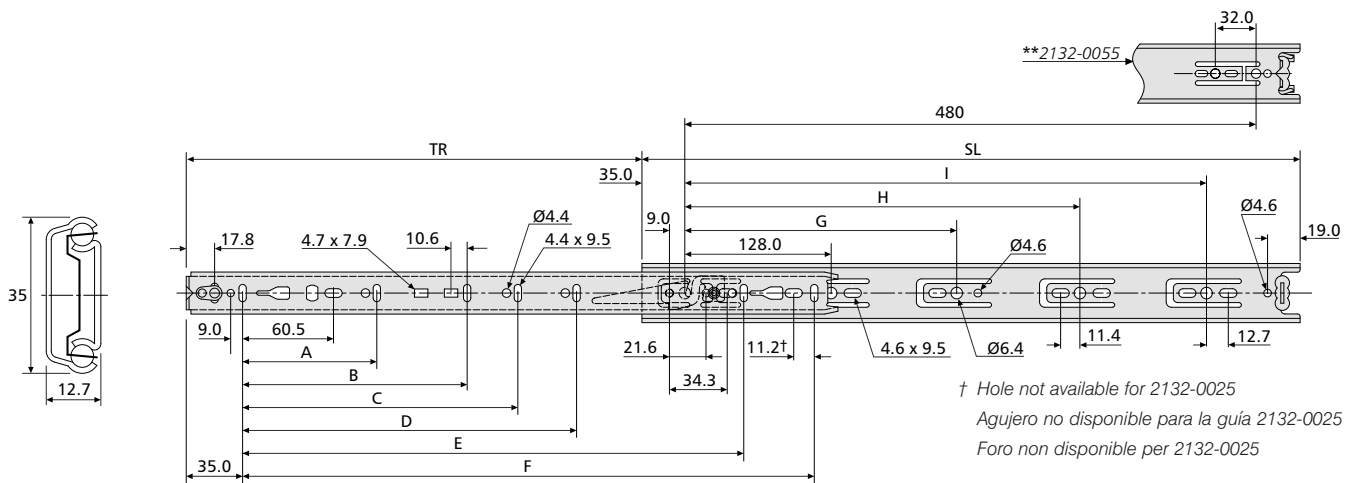

2132	mm											kg		
	SL	TR	A	B	C	D	E	F	G	H	I	W	L 10,000	L 80,000
*2132-0025	250	163	96	-	-	-	-	192	-	-	-	0.45	50	35
*2132-0030	300	205	96	-	-	-	-	242	224	-	-	0.52	50	35
*2132-0035	350	260	128	-	-	-	-	292	224	-	-	0.64	50	35
*2132-0040	400	281	128	-	-	-	-	342	224	-	320	0.71	50	35
*2132-0045	450	331	128	224	-	-	-	392	224	-	352	0.78	48	35
*2132-0050	500	376	128	224	-	-	-	442	224	-	416	0.80	45	34
*2132-0055	550	415	128	224	320	-	-	492	224	352	**	0.98	42	33
*2132-0060	600	451	128	224	320	-	-	542	224	352	480	1.05	40	32
*2132-0065	650	488	128	224	320	416	544	592	224	352	544	1.17	37	31
*2132-0070	700	526	128	224	288	416	-	642	224	352	544	1.26	35	30

* Prefix DZ for bright zinc plate, DB for black zinc plate

* Prefijo DZ para cinc brillante, DB para negro

* Prefisso DZ per passivazione brillante, DB per passivazione nera

Notes:

- Fixing recommendation: M4 screw/4mm wood screw/6mm Euro screw
- Max. head. ht.2.5mm/Ø9.6mm
- For brackets refer to page 50. Not 2132-0025DO/0030DO/0035DO
- Horizontal mounting not recommended
- Load ratings quoted are the maximum for a pair of side mounted slides installed 450mm apart, unless otherwise stated. For more information go to page 187 of the catalogue

Notas:

- Recomendaciones de montaje: tornillo M4/tornillo de madera de 4mm/tornillo Euro de 6mm
- Altura máxima de la cabeza 2.5mm/Ø9.6mm
- Para escuadras, consúltese la página 50. No 2132-0025DO/0030DO/0035DO
- Montaje horizontal no recomendado
- Sin precisión adicional, la capacidad de carga máxima corresponde a un par de guías montada verticalmente y con una distancia entre ellas de 450mm. Para mas información, consulte la pagina 191 del catalogo

Note:

- Consigli per il fissaggio: vite M4/vite per legno da 4mm/vite Euro da 6mm
- Altezza max. testa della vite 2.5mm/Ø9.6mm
- Per le staffe fare riferimento alla pagina 50. Escluso 2132-0025DO/0030DO/0035DO
- Non si consiglia il montaggio orizzontale
- Le portate dichiarate sono il massimo per una coppia di guide montate di lato a 450mm di larghezza a meno che diversamente dichiarato. Per maggiori informazioni andate alla pagina 195 del catalogo

2132DO

- Hold-out in open position
- Load rating up to 35/50kg
- 75% extension
- 12.7mm slide thickness (14mm with mounting bracket)
- Optional clip-on bracket for bottom & platform mounting
- Front disconnect
- Hold-in
- Cam drawer adjust (3.2mm)

10,000 80,000

- Dispositivo de sujeción en posición abierta
- Capacidad de carga hasta 35/50kg
- 75% extensión
- Espesor de la guía de 12,7mm (14mm con escuadra de montaje)
- Escuadra opcional para montaje en la base del cajón o en plataforma
- Dispositivo de desconexión frontal
- Dispositivo de sujeción en posición cerrada
- Ajuste de cajón por leva (3,2mm)

- Trattenimento in posizione di apertura
- Portata fino a 35/50kg
- Estrazione 75%
- Spessore guida 12,7mm (14mm con staffa di montaggio)
- Staffa opzionale a clip per montaggio sul fondo o su piattaforma
- Sgancio frontale
- Trattenimento in posizione di chiusura
- Regolazione cassetto tramite camma (3,2mm)

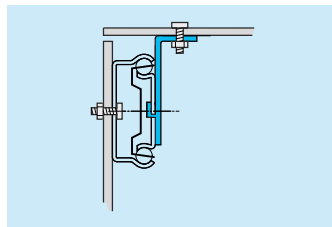
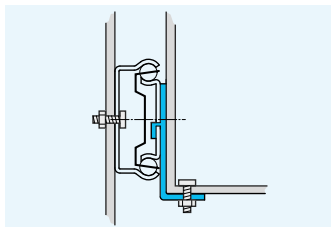
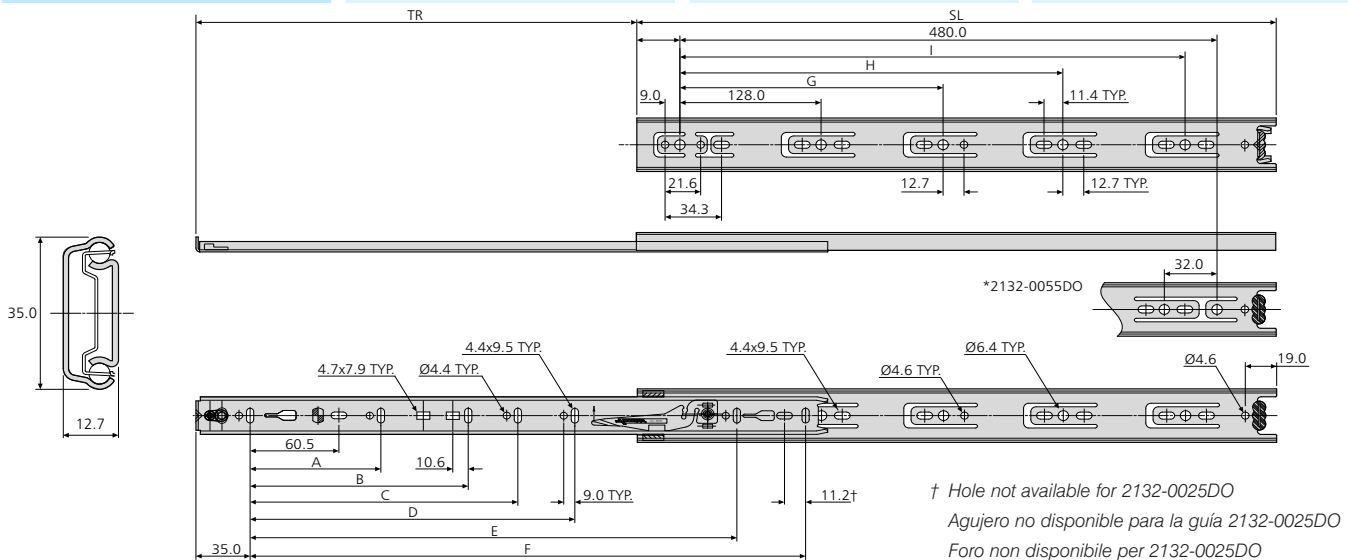

2132DO	mm											kg		
	SL	TR	A	B	C	D	E	F	G	H	I	W	L 10,000	L 80,000
DZ2132-0025DO	250	163	96	-	-	-	-	192	-	-	-	0.45	50	35
DZ2132-0030DO	300	205	96	-	-	-	-	242	224	-	-	0.52	50	35
DZ2132-0035DO	350	260	128	-	-	-	-	292	224	-	-	0.64	50	35
DZ2132-0040DO	400	281	128	-	-	-	-	342	224	-	320	0.71	50	35
DZ2132-0045DO	450	331	128	224	-	-	-	392	224	-	352	0.78	48	35
DZ2132-0050DO	500	376	128	224	-	-	-	442	224	-	416	0.88	45	34
DZ2132-0055DO	550	415	128	224	320	-	-	492	224	352	*	0.98	42	33
DZ2132-0060DO	600	451	128	224	320	-	-	542	224	352	480	1.05	40	32
DZ2132-0065DO	650	488	128	224	320	416	544	592	224	352	544	1.16	37	31
DZ2132-0070DO	700	526	128	224	288	416	-	642	224	352	544	1.27	35	30

Notes:

- Fixing recommendation: M4/4mm wood screw/6mm Euro screw. Max. head. ht. 2.5mm/Ø9.6mm
- For brackets refer to page 50. Not 2132-0025DO/0030DO/0035DO
- Horizontal mounting not recommended
- For more information go to page 187 of the catalogue

Notas:

- Recomendaciones de montaje: tornillo M4/tornillo de madera de 4mm/tornillo Euro de 4mm. Altura máxima de la cabeza 2.5mm/Ø9.6mm
- Para escuadras, consúltese la página 50. No 2132-0025DO/0030DO/0035DO
- Montaje horizontal no recomendado
- Para más información, consulte la página 191 del catálogo

Note:

- Consigli per il fissaggio: vite M4/vite per legno da 4mm/vite Euro da 6mm
- Altezza max. testa della vite 2.5mm/Ø9.6mm
- Per le staffe fare riferimento alla pagina 50. Escluso 2132-0025DO/0030DO/0035DO
- Non si consiglia il montaggio orizzontale
- Per maggiori informazioni andate alla pagina 195 del catalogo

- Load rating up to 50kg
- 75% extension
- 9.5mm slide thickness
- Basic, two-section slide
- Optional enclosure mounting brackets



- Capacidad de carga hasta 50kg
- 75% extensión
- Espesor de la guía de 9.5mm
- Guía básica en dos secciones
- Escuadras de montaje en armarios opcionales

- Portata fino a 50kg
- Estrazione 75%
- Spessore guida 9,5mm
- Guida base in due sezioni
- Staffe opzionali di montaggio per armadi rack

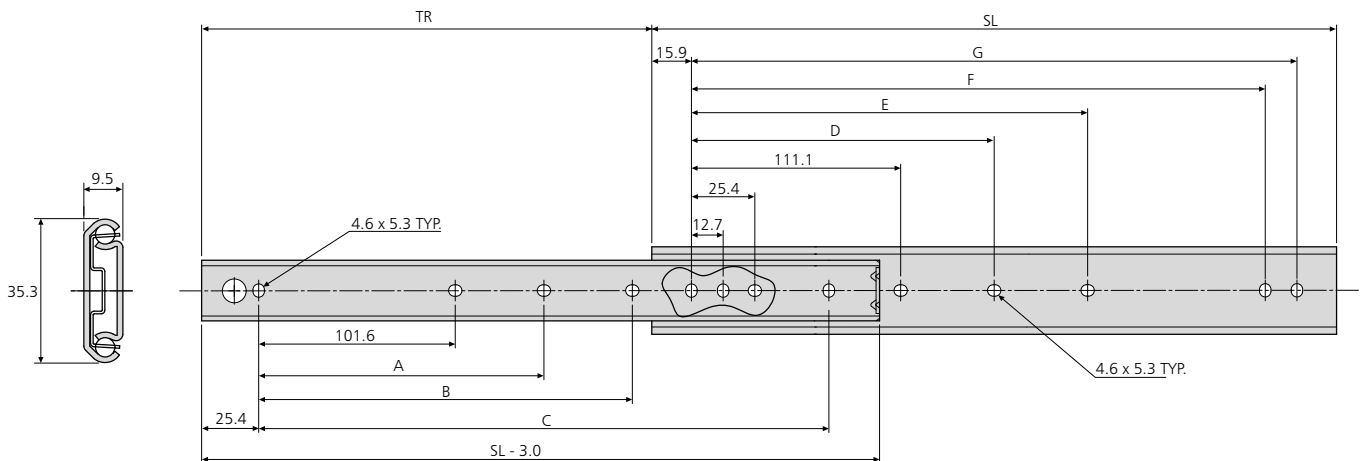

0201	mm									kg	
	SL	TR	A	B	C	D	E	F	G	W	L
DZ0201-0012	305	227	-	152.4	254.0	-	149.2	260.3	273.0	0.64	50
DZ0201-0014	356	277	-	203.2	304.8	-	200.0	311.1	323.8	0.73	50
DZ0201-0016	406	302	-	254.0	355.6	-	250.8	361.9	374.6	0.83	45
DZ0201-0018	457	328	203.2	304.8	406.4	212.7	301.6	412.7	425.4	0.94	45
DZ0201-0020	508	379	228.6	355.6	457.2	238.1	352.4	463.5	476.2	0.97	40
DZ0201-0022	559	405	254.0	406.4	508.0	263.5	403.2	514.3	527.0	1.07	40
DZ0201-0024	610	429	279.4	457.2	558.8	288.9	454.0	565.1	577.8	1.17	35
DZ0201-0026	660	481	304.8	508.0	609.6	314.3	504.8	615.9	628.6	1.26	30
DZ0201-0028	711	506	330.2	558.8	660.4	339.7	555.6	666.8	679.4	1.45	30

Notes:

- Fixing recommendation: M4 screw
- Max. head. ht. 2.5mm/Ø9.6mm
- For enclosure mounting brackets refer to page 140
- For cable carriers refer to page 138
- Load ratings quoted are the maximum for a pair of side mounted slides installed 450mm apart, unless otherwise stated. For more information go to page 187 of the catalogue

Notas:

- Recomendación de montaje: tornillo M4
- Altura máxima de la cabeza 2.5mm/Ø9.6mm
- Para escuadras de montaje en armarios, consúltese la página 140
- Para portadores de cables, consúltese la página 138
- Sin precisión adicional, la capacidad de carga máxima corresponde a un par de guías montada verticalmente y con una distancia entre ellas de 450mm. Para mas información, consulte la página 191 del catalogo

Note:

- Consigli per il fissaggio: vite M4
- Altezza max. testa della vite 2.5mm/Ø9.6mm
- Per le staffe di montaggio rack, fare riferimento a pagina 140
- Per i portacavi, fare riferimento a pagina 138
- Le portate dichiarate sono il massimo per una coppia di guide montate di lato a 450mm di larghezza a meno che diversamente dichiarato. Per maggiori informazioni andate alla pagina 195 del catalogo

2431

- Load rating up to 20kg
- 100% extension
- 16mm slide thickness
- Low profile: only 20mm high

- Capacidad de carga hasta 20kg
- 100% extensión
- Espesor de la guía de 16mm
- Perfil bajo: sólo 20mm de altura

- Portata fino a 20kg
- Estrazione 100%
- Spessore guida 16mm
- Profilo basso: solo 20mm di altezza



80,000

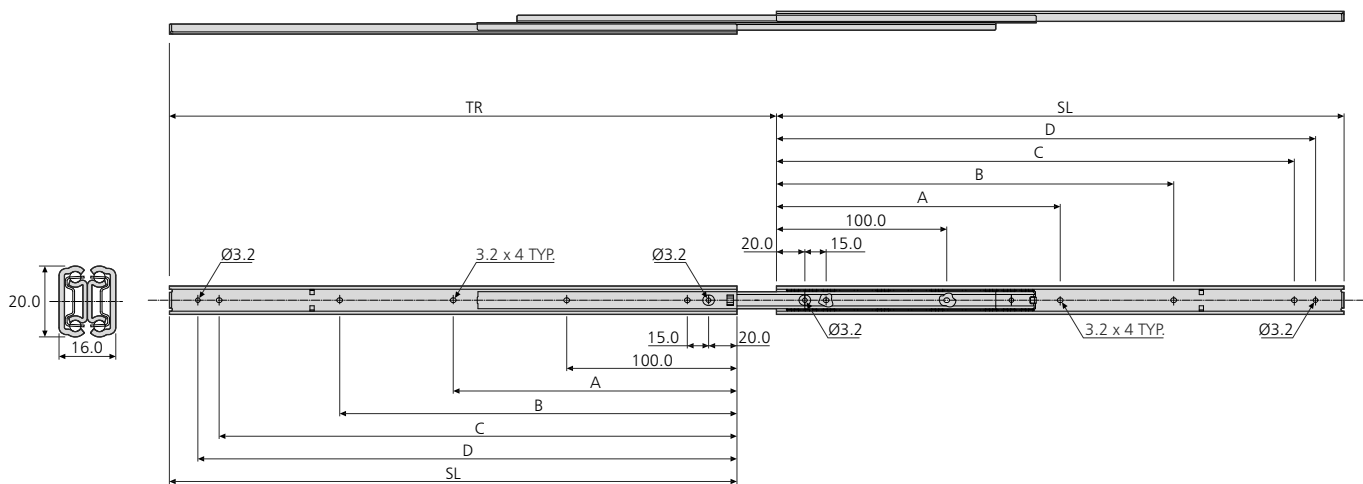

2431	mm						kg	
	SL	TR	A	B	C	D	W	L
DZ2431-0020	200	231	-	-	145.0	160.0	0.43	17
DZ2431-0025	250	280	-	-	195.0	210.0	0.55	19
DZ2431-0030	300	329	-	160.0	245.0	260.0	0.67	20
DZ2431-0035	350	379	-	210.0	295.0	310.0	0.79	20
DZ2431-0040	400	428	-	260.0	345.0	360.0	0.90	18
DZ2431-0045	450	477	205.0	310.0	395.0	410.0	1.02	16
DZ2431-0050	500	526	230.0	360.0	445.0	460.0	1.15	13

Notes:

- Fixing recommendation: M3 screw 3mm wood screw
- Max. head. ht. 1.8mm/Ø5.6mm
- Horizontal mounting not recommended
- Load ratings quoted are the maximum for a pair of side mounted slides installed 450mm apart, unless otherwise stated. For more information go to page 187 of the catalogue

Notas:

- Recomendaciones de montaje : tornillo M3/tornillo de madera de 3mm
- Altura máxima de la cabeza 1.8mm/Ø5.6mm
- Montaje horizontal no recomendado
- Sin precisión adicional, la capacidad de carga máxima corresponde a un par de guías montada verticalmente y con una distancia entre ellas de 450mm. Para mas información, consulte la pagina 191 del catalogo

Note:

- Consigli per il fissaggio: vite M3/vite per legno da 3mm
- Altezza max. testa della vite 1.8mm/Ø5.6mm
- Non si consiglia il montaggio orizzontale
- Le portate dichiarate sono il massimo per una coppia di guide montate di lato a 450mm di larghezza a meno che diversamente dichiarato. Per maggiori informazioni andate alla pagina 195 del catalogo

- Soft close
- Load rating up to 36kg
- 100% extension
- 12.7mm slide thickness
- Front disconnect
- Hold-in
- Cam drawer adjust (3.2mm)

50,000

- Cierre con amortiguación
- Capacidad de carga hasta 36kg
- 100% extensión
- Espesor de la guía de 12,7mm
- Dispositivo de desconexión frontal
- Dispositivo de bloqueo en posición cerrada
- Ajuste de cajón por leva (3,2mm)

- Chiusura ammortizzata
- Portata fino a 36kg
- Estrazione al 100%
- Spessore guida 12,7mm
- Sgancio frontale
- Trattenimento in posizione di chiusura
- Regolazione cassetto tramite camma (3,2mm)

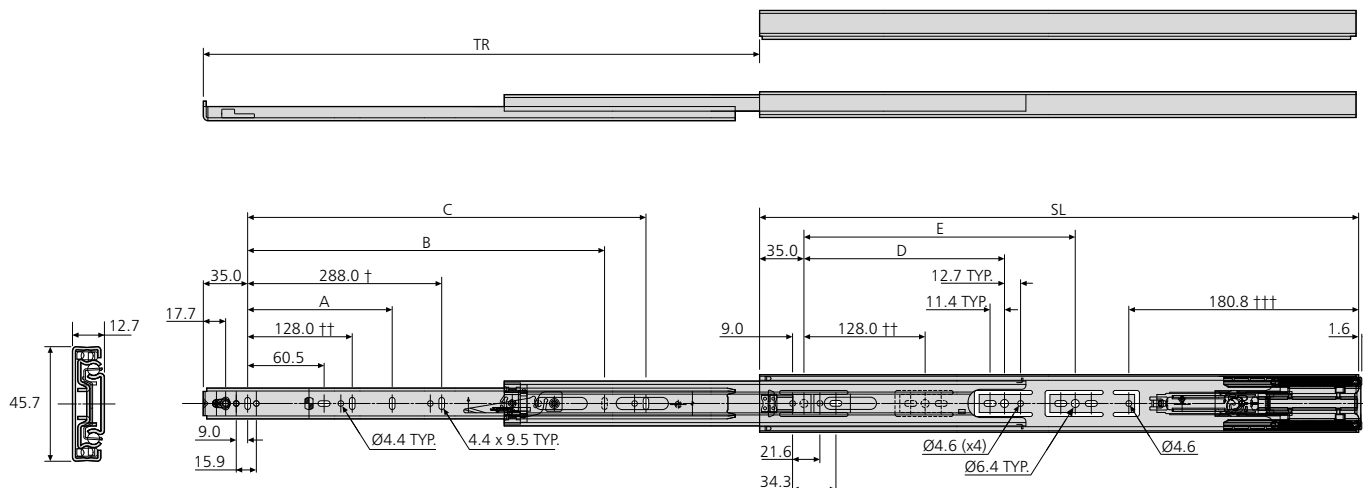

† 3832-0070EC-A

†† Hole not available for 3832-0035EC-A
Agujero no disponible para la guía 3832-0035EC-A
Foro non disponibile per 3832-0035EC-A

††† Hole not available for 3832-0045EC-A/0060EC-A
Agujero no disponible para la guía
3832-0045EC-A/0060EC-A
Foro non disponibile per 3832-0045EC-A/0060EC-A

3832EC-A	mm							kg	
	SL	TR	A	B	C	D	E	W	L
*3832-0035EC-A	350	310	-	206	-	-	-	0.97	25
*3832-0040EC-A	400	406	-	257	-	-	-	1.12	31
*3832-0045EC-A	450	457	-	305	-	224	-	1.27	36
*3832-0050EC-A	500	508	-	320	-	224	-	1.44	36
*3832-0055EC-A	550	559	-	407	320	224	-	1.60	36
*3832-0060EC-A	600	610	224	-	416	224	352	1.77	34
*3832-0065EC-A	650	660	224	-	416	224	352	1.92	32
*3832-0070EC-A	700	711	224	416	544	224	352	2.09	30

* Prefix DZ for bright zinc plate, DB for black zinc plate

* Prefijo DZ para cinc brillante, DB para negro

* Prefisso DZ per passivazione brillante, DB per passivazione nera

Notes:

- Fixing recommendation: M4 screw, 4mm wood screw/6mm Euro screw
- Max. head. ht. 2.5mm/Ø9.6mm
- Use for side (vertical) mount only
- Drawer width should not exceed slide length
- Not for lateral file drawer applications or where the drawer is wider than it is deep
- Operating range 10°C - 40°C
- For more information go to page 187 of the catalogue

Notas:

- Recomendaciones de montaje: tornillo M4/tornillo de madera de 4mm/tornillo Euro de 6mm
- Altura máxima de la cabeza 2.5mm/Ø9.6mm
- Montaje vertical exclusivamente
- El ancho del cajón debe ser de dimensiones inferior o igual a la longitud de las guías
- No válido para sistemas donde el cajón es mas ancho que profundo
- Rango operativo 10°C - 40°C
- Para mas información, consulte la pagina 191 del catalogo

Note:

- Consigli per il fissaggio: vite M4/vite per legno da 4mm/vite Euro da 6mm
- Altezza max. testa della vite 2.5mm/Ø9.6mm
- Utilizzare esclusivamente con montaggio delle guide in verticale
- La larghezza del cassetto non dovrebbe eccedere la lunghezza della guida
- Non adatta per portacartelle laterali o dove la larghezza del telaio classificatore eccede la sua profondità
- Gamma operativa 10°C - 40°C
- Per maggiori informazioni andate alla pagina 195 del catalogo

- Load rating up to 40kg
- 100% extension
- 12.7mm slide thickness (14mm with mounting bracket)
- Optional clip-on bracket for bottom and platform mounting
- Unhanded push-latch disconnect
- Hold-in

80,000

- Capacidad de carga hasta 40kg
- 100% extensión
- Espesor de la guía de 12,7mm (14mm con escuadra de montaje)
- Escuadra opcional para montaje en la base del cajón o en plataforma
- Mecanismos de desconexión sin manos
- Dispositivo de sujeción en posición cerrada

- Portata fino a 40kg
- Estrazione 100%
- Spessore guida 12,7mm (14mm con staffa di montaggio)
- Staffa opzionale a clip per montaggio sul fondo o su piattaforma
- Sgancio -aggancio universale
- Trattenimento in posizione di chiusura

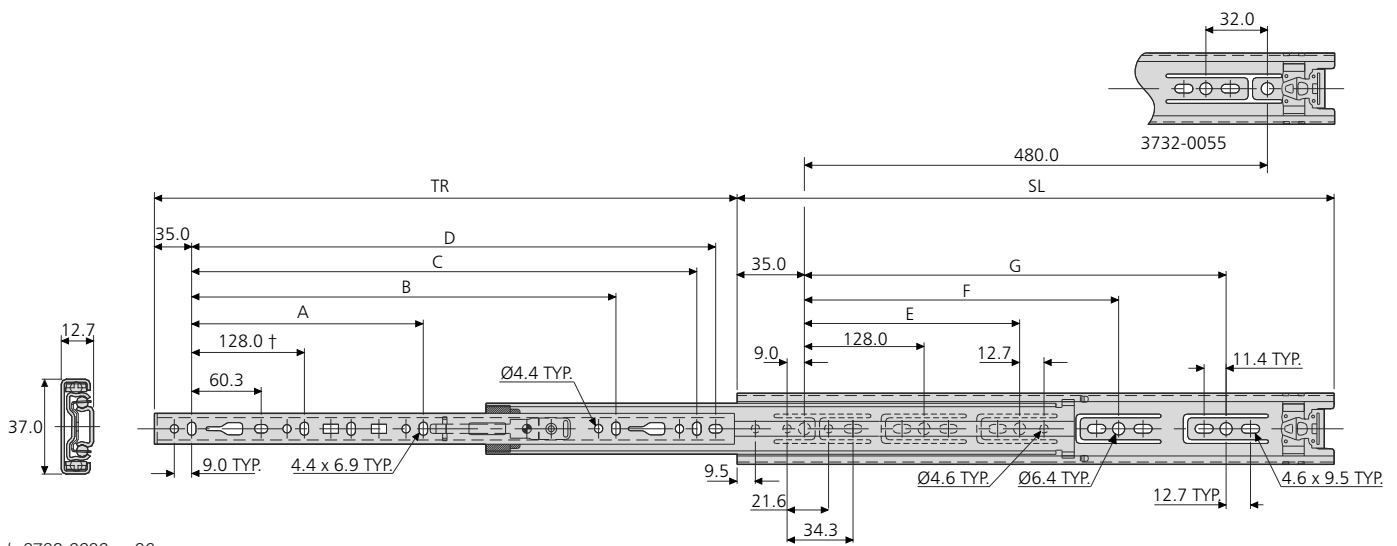

† 3732-0030 = 96mm

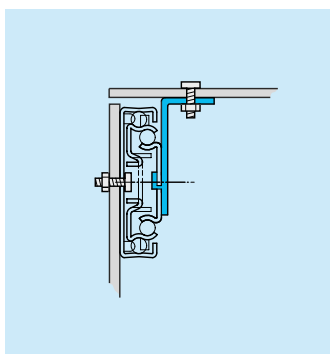
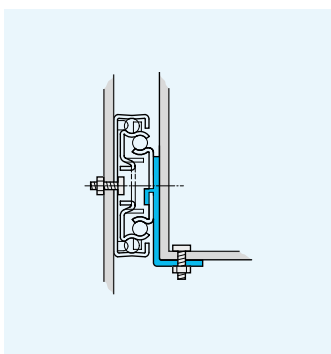

3732	mm									kg	
	SL	TR	A	B	C	D	E	F	G	W	L
DZ3732-0030	300	292	-	-	-	230.8	224	-	-	0.74	40
DZ3732-0035	350	356	-	-	-	280.8	224	-	-	0.87	40
DZ3732-0040	400	406	-	-	-	330.8	224	-	320	0.99	40
DZ3732-0045	450	457	-	320	-	380.8	224	-	352	1.11	40
DZ3732-0050	500	508	-	320	-	430.8	224	-	416	1.25	40
DZ3732-0055	550	559	-	320	416	480.8	224	352	-	1.37	40
DZ3732-0060	600	610	224	416	-	530.8	224	352	480	1.50	40
DZ3732-0065	650	660	224	416	544	580.8	224	352	544	1.63	40

Notes:

- Fixing recommendations: M4 screw 4mm wood screw/6mm Euro screw
- Max. head. ht.2.5mm/Ø9.6mm
- For brackets refer to page 50. Not 3732-0030
- Horizontal mounting not recommended
- Load ratings quoted are the maximum for a pair of side mounted slides installed 450mm apart, unless otherwise stated. For more information go to page 187 of the catalogue

Notas:

- Recomendaciones de montaje: tornillo M4/tornillo de madera de 4mm/tornillo Euro de 6mm
- Altura máxima de la cabeza 2.5mm/Ø9.6mm
- Para escuadras, consúltese la página 50. No 3732-0030
- Montaje horizontal no recomendado
- Sin precisión adicional, la capacidad de carga máxima corresponde a un par de guías montada verticalmente y con una distancia entre ellas de 450mm. Para mas información, consulte la pagina 191 del catalogo

Note:

- Consigli per il fissaggio: vite M4/vite per legno da 4mm/vite Euro da 6mm
- Altezza max. testa della vite 2.5mm/Ø9.6mm
- Per le staffe fare riferimento alla pagina 50. Escluso 3732-0030
- Non si consiglia il montaggio orizzontale
- Le portate dichiarate sono il massimo per una coppia di guide montate di lato a 450mm di larghezza a meno che diversamente dichiarato. Per maggiori informazioni andate alla pagina 195 del catalogo

2601

- Load rating up to 45kg
- 100% extension
- 12.7mm slide thickness
- Low profile - only 26.3mm high
- Hold-in

80,000

- Capacidad de carga hasta 45kg
- 100% extensión
- Espesor de la guía de 12,7mm
- Perfil bajo - sólo 26,3mm de altura
- Dispositivo de sujeción en posición cerrada

- Portata fino a 45kg
- Estrazione 100%
- Spessore guida 12,7mm
- Profilo basso - solo 26,3mm di altezza
- Trattenimento in posizione di chiusura

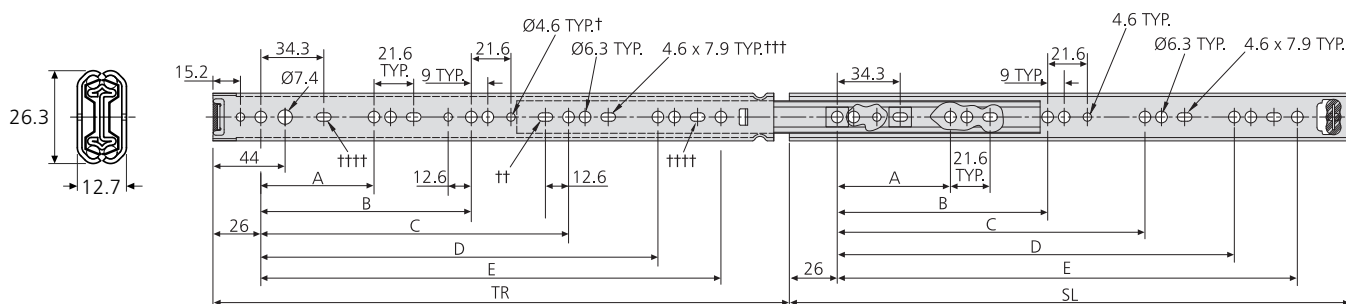

† Hole not available for 2601-0030

Agujero no disponible para la guía 2601-0030

Foro non disponibile per 2601-0030

†† 2601-0040

††† Hole not available for 2601-0040

Agujero no disponible para la guía 2601-0040

Foro non disponibile per 2601-0040

††† Hole not available for 2601-0015

Agujero no disponible para la guía 2601-0015

Foro non disponibile per 2601-0015

2601	mm							kg	
	SL	TR	A	B	C	D	E	W	L
DZ2601-0015	150	147.5	78	-	-	-	-	0.32	12
DZ2601-0020	200	209	128	-	-	-	-	0.44	16
DZ2601-0025	250	259	128	-	-	-	-	0.55	25
DZ2601-0030	300	308	128	224	-	-	-	0.67	32
DZ2601-0035	350	357	128	224	-	-	-	0.78	35
DZ2601-0040	400	406	128	224	320	-	-	0.89	45
DZ2601-0045	450	456	128	224	352	-	-	1.01	45
DZ2601-0050	500	505	128	224	352	416	-	1.11	35
DZ2601-0055	550	554	128	224	352	448	489	1.23	30

Notes:

- Fixing recommendation: M4 screw/4mm wood screw/6mm Euro screw. Max. head. ht. 2mm/Ø7.8mm
- Horizontal mounting not recommended
- Load ratings quoted are the maximum for a pair of side mounted slides installed 450mm apart, unless otherwise stated. For more information go to page 187 of the catalogue

Notas:

- Recomendaciones de montaje: tornillo M4/tornillo de madera de 4mm/tornillo Euro de 6mm. Altura máxima de la cabeza 2mm/Ø7.8mm
- Montaje horizontal no recomendado
- Sin precisión adicional, la capacidad de carga máxima corresponde a un par de guías montada verticalmente y con una distancia entre ellas de 450mm. Para mas información, consulte la pagina 191 del catalogo

Note:

- Consigli per il fissaggio: vite M4/vite per legno da 4mm/vite Euro da 6mm. Altezza max. testa della vite 2mm/Ø7.8mm
- Non si consiglia il montaggio orizzontale
- Le portate dichiarate sono il massimo per una coppia di guide montate di lato a 450mm di larghezza a meno che diversamente dichiarato. Per maggiori informazioni andate alla pagina 195 del catalogo

- Load rating up to 45kg
- 100% extension
- 12.7mm slide thickness
- Low profile - only 26.3mm high
- Groove or side mounting option
- Hold-in

80,000

- Capacidad de carga hasta 45kg
- 100% extensión
- Espesor de la guía de 12,7mm
- Perfil bajo - sólo 26,3mm de altura
- Opción de montaje en ranura o lateral
- Dispositivo de sujeción en posición cerrada

- Portata fino a 45kg
- Estrazione 100%
- Spessore guida 12,7mm
- Profilo basso - solo 26,3mm di altezza
- Opzione montaggio laterale o con scanalatura
- Trattenimento in posizione di chiusura

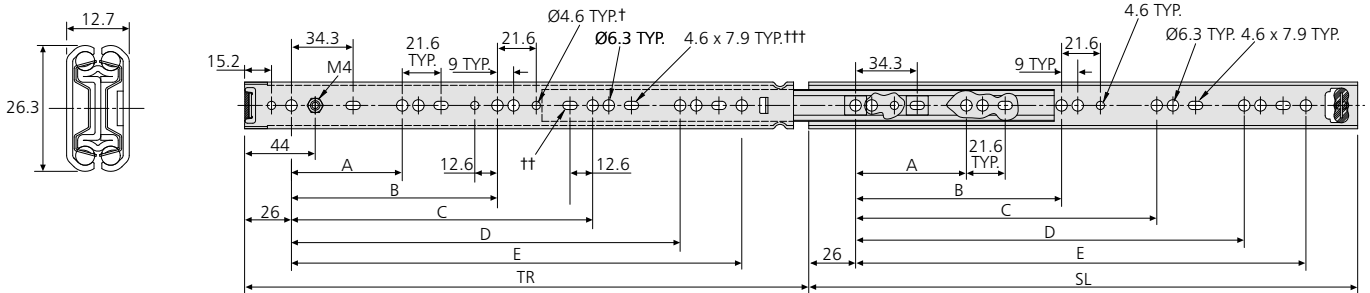

† Hole not available for 2642-0030
 Agujero no disponible para la guía 2642-0030
 Foro non disponibile per 2642-0030

††† Hole not available for 2642-0040
 Agujero no disponible para la guía 2642-0040
 Foro non disponibile per 2642-0040

†† 2642-0040

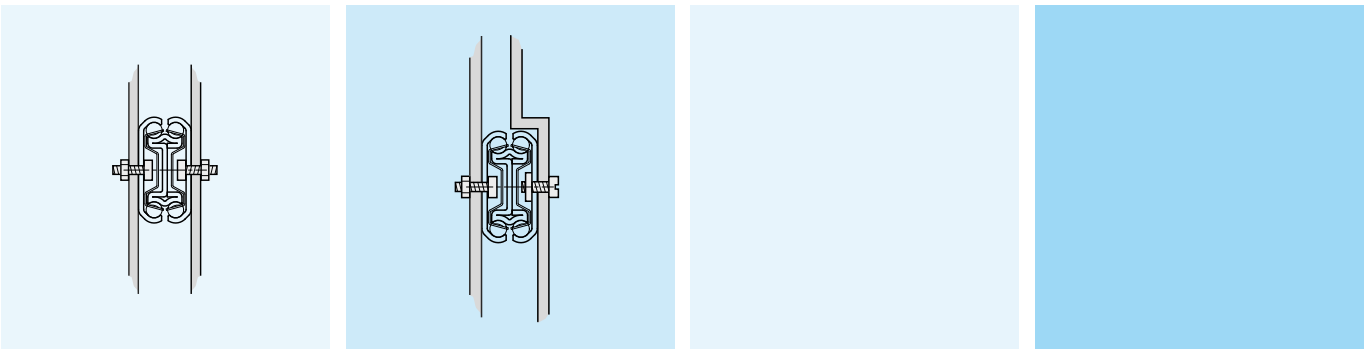

2642	mm							kg	
	SL	TR	A	B	C	D	E	W	L
DZ2642-0020	200	209	128	-	-	-	-	0.44	16
DZ2642-0025	250	259	128	-	-	-	-	0.55	25
DZ2642-0030	300	308	128	224	-	-	-	0.67	32
DZ2642-0035	350	357	128	224	-	-	-	0.78	35
DZ2642-0040	400	406	128	224	320	-	-	0.89	45
DZ2642-0045	450	456	128	224	352	-	-	1.01	45
DZ2642-0050	500	505	128	224	352	416	-	1.11	35
DZ2642-0055	550	554	128	224	352	448	489	1.23	30

Notes:

- Fixing recommendation: M4 screw/4mm wood screw/6mm Euro screw. Max. head. ht. 2mm/Ø7.8mm
- Horizontal mounting not recommended
- For more information go to page 187 of the catalogue

Notas:

- Recomendaciones de montaje: tornillo M4/tornillo de madera de 4mm/tornillo Euro de 6mm. Altura máxima de la cabeza 2mm/Ø7.8mm
- Montaje horizontal no recomendado
- Para más información, consulte la página 191 del catálogo

Note:

- Consigli per il fissaggio: vite M4/vite per legno da 4mm/vite Euro da 6mm. Altezza max. testa della vite 2mm/Ø7.8mm
- Non si consiglia il montaggio orizzontale
- Per maggiori informazioni andate alla pagina 195 del catalogo

3832

- Load rating up to 45/50kg
- 100% extension
- 12.7mm slide thickness (14mm with mounting bracket)
- Optional clip-on bracket for bottom & platform mounting
- Front disconnect
- Hold-in
- Cam drawer adjust (3.2mm)



- Capacidad de carga hasta 45/50kg
- 100% extensión
- Espesor de la guía de 12,7mm (14mm con escuadra de montaje)
- Escuadra opcional para montaje en la base del cajón o en plataforma
- Dispositivo de desconexión frontal
- Dispositivo de sujeción en posición cerrada
- Ajuste de cajón por leva (3,2mm)

- Portata fino a 45/50kg
- Estrazione 100%
- Spessore guida 12,7mm (14mm con staffa di montaggio)
- Staffa opzionale a clip per montaggio sul fondo o su piattaforma
- Sgancio frontale
- Trattenimento in posizione di chiusura
- Regolazione cassetto tramite camma (3,2mm)



† 3832-0015, 3832-0025, 3832-0030 = 96mm

‡ Hole not available for 3832-0015, 3832-0020, 3832-0025

Agujero no disponible para la guía 3832-0015, 3832-0020, 3832-0025

Foro non disponibile per 3832-0015, 3832-0020, 3832-0025

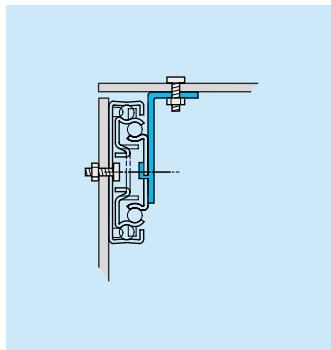
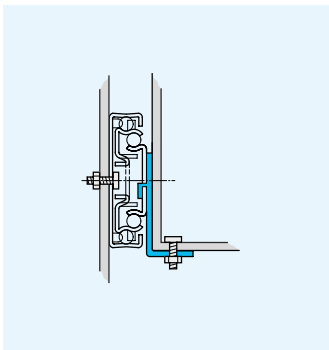
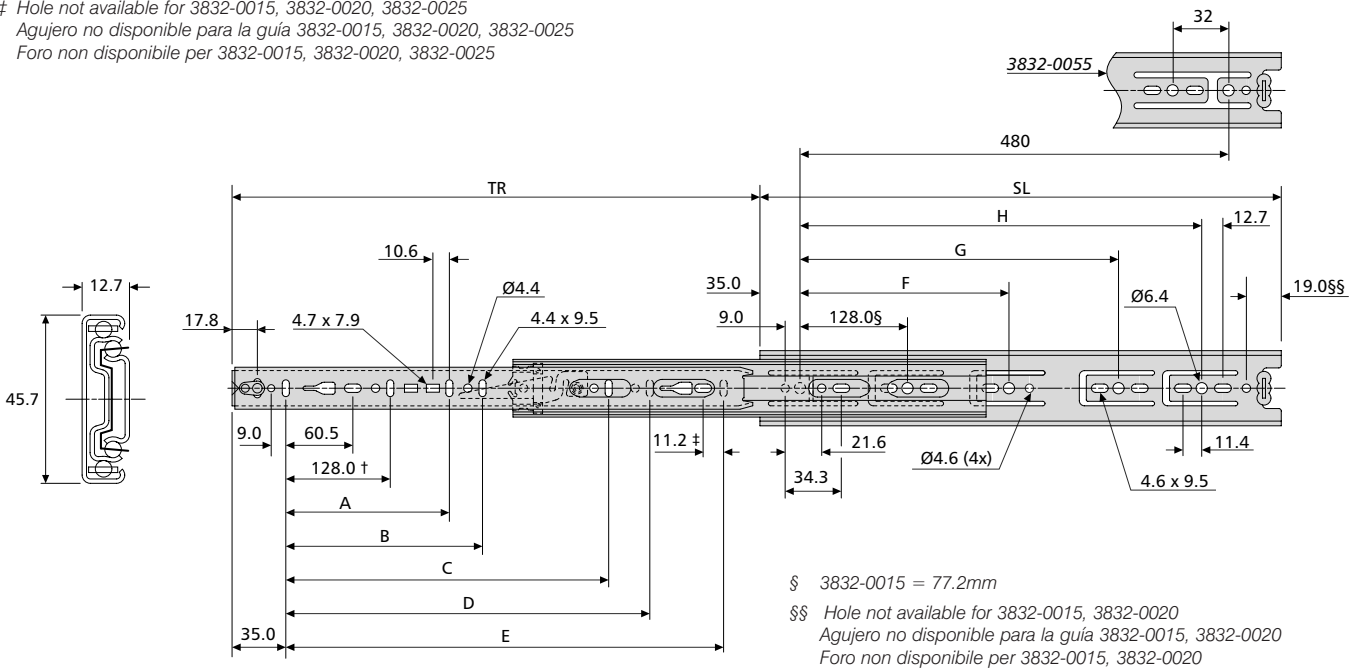

3832	mm										kg		
	SL	TR	A	B	C	D	E	F	G	H	W	L 10,000	L 80,000
*3832-0015	148	140	-	-	-	-	-	-	-	-	0.44	45	39
*3832-0020	199	203	-	-	-	-	141	-	-	-	0.60	46	40
*3832-0025	250	243	-	-	-	-	192	-	-	-	0.76	47	41
*3832-0030	300	305	-	-	-	-	242	224	-	-	0.90	48	42
*3832-0035	350	356	-	-	-	-	292	224	-	-	1.06	49	43
*3832-0040	400	406	-	-	-	-	342	224	320	-	1.22	50	44
*3832-0045	450	457	-	-	320	-	392	224	352	-	1.36	50	45
*3832-0050	500	508	-	-	320	-	442	224	416	-	1.52	50	45
*3832-0055	550	559	-	-	320	416	492	224	352	448	1.68	50	45
*3832-0060	600	610	224	-	416	-	542	224	352	480	1.85	50	45
*3832-0065	650	660	224	-	416	544	592	224	352	544	2.00	49	44
*3832-0070	700	711	224	288	416	544	642	224	352	544	2.15	48	43

* Prefix DZ for bright zinc plate, DB for black zinc plate, DW for white electro-plate

* Prefijo DZ para cinc brillante, DB para negro, DW para blanco

* Prefisso DZ per passivazione brillante, DB per passivazione nera, DW per bianco

Notes:

- Fixing recommendation: M4 screw/4mm wood screw/6mm Euro screw
- Max. head. ht.2.5mm/Ø9.6mm
- For brackets refer to page 50.
Not 3832-0015/0020/0025/0030
- Horizontal mounting not recommended
- DW3832 - Load rating up to 45kg
- Load ratings quoted are the maximum for a pair of side mounted slides installed 450mm apart, unless otherwise stated. For more information go to page 186 of the catalogue

Notas:

- Recomendaciones de montaje: tornillo M4/tornillo de madera 4mm/tornillo Euro de 6mm
- Altura máxima de la cabeza 2.5mm/Ø9.6mm
- Para escuadras, consúltese la página 50. No 3832-0015/0020/0025/0030
- Montaje horizontal no recomendado
- DW3832 - Capacidades de carga hasta 45kg
- Sin precisión adicional, la capacidad de carga máxima corresponde a un par de guías montada verticalmente y con una distancia entre ellas de 450mm. Para mas información, consulte la pagina 190 del catalogo

Note:

- Consigli per il fissaggio: vite M4/vite per legno da 4mm/vite Euro da 6mm
- Altezza max. testa della vite 2.5mm/Ø9.6mm
- Per le staffe fare riferimento alla pagina 50. Escluso 3832-0015/0020/0025/0030
- Non si consiglia il montaggio orizzontale
- DW3832 - Portata fino a 45kg
- Le portate dichiarate sono il massimo per una coppia di guide montate di lato a 450mm di larghezza a meno che diversamente dichiarato. Per maggiori informazioni andate alla pagina 194 del catalogo

3832SC/3832HDSC

- Two self close options
- Closing/opening force - SC: 14 - 27N per slide HDSC: 27 - 41N per slide
- Load rating up to 45/50kg
- 100% extension
- 12.7mm slide thickness (14mm with mounting bracket)
- Optional clip-on bracket for bottom & platform mounting
- Front disconnect
- Hold-in
- Cam drawer adjust (3.2mm)

10,000 80,000

- Dos opciones de auto cierre
- Fuerza de apertura/cierre SC: 14 - 27N por guía HDSC: 27 - 41N por guía
- Capacidad de carga hasta 45/50kg
- 100% extensión
- Espesor de la guía de 12,7mm (14mm con escuadra de montaje)
- Escuadra opcional para montaje en la base del cajón o en plataforma
- Dispositivo de desconexión frontal
- Dispositivo de sujeción en posición cerrada
- Ajuste de cajón por leva (3,2mm)

- Due opzioni di chiusura automatica
- Forza di chiusura/apertura SC: 14 - 27N per guida HDSC: 27 - 41N per guida
- Portata fino a 45/50kg
- Estrazione 100%
- Spessore guida 12,7mm (14mm con staffa di montaggio)
- Staffa opzionale a clip per montaggio sul fondo o su piattaforma
- Sgancio frontale
- Trattenimento in posizione di chiusura
- Regolazione cassetto tramite camma (3,2mm)

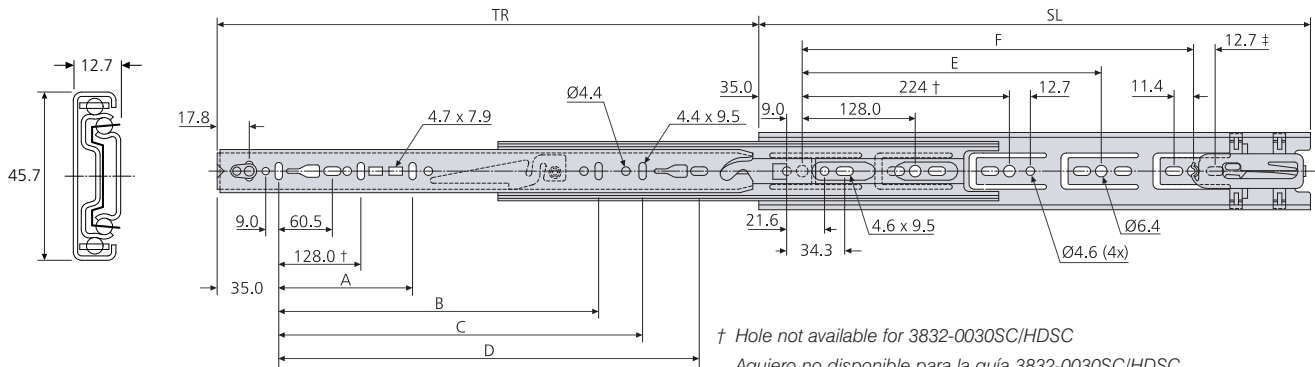

† Hole not available for 3832-0030SC/HDSC

Agujero no disponible para la guía 3832-0030SC/HDSC

Foro non disponibile per 3832-0030SC/HDSC

‡ Hole not available for 3832-0040SC/HDSC & 3832-0050SC/HDSC

Agujero no disponible para la guía 3832-0040SC/HDSC & 3832-0050SC/HDSC

Foro non disponibile per 3832-0040SC & 3832-0050SC/HDSC

3832SC/ 3832HDSC	mm								kg		
	SL	TR	A	B	C	D	E	F	W	L 10,000	L 80,000
*3832-0030SC	300	286	-	-	-	231	-	-	0.90	48	42
DZ3832-0030HDSC	300	286	-	-	-	231	-	-	0.90	48	42
*3832-0035SC	350	356	-	-	-	281	-	-	1.04	49	43
DZ3832-0035HDSC	350	356	-	-	-	281	-	-	1.04	49	43
*3832-0040SC	400	406	-	-	-	331	288	-	1.20	50	44
DZ3832-0040HDSC	400	406	-	-	-	331	288	-	1.20	50	44
*3832-0045SC	450	457	-	320	-	381	320	-	1.33	50	45
DZ3832-0045HDSC	450	457	-	320	-	381	320	-	1.33	50	45
*3832-0050SC	500	508	-	-	-	431	384	-	1.50	50	45
DZ3832-0050HDSC	500	508	-	-	-	431	384	-	1.50	50	45
*3832-0055SC	550	559	-	416	-	481	416	-	1.67	50	45
DZ3832-0055HDSC	550	559	-	416	-	481	416	-	1.67	50	45
*3832-0060SC	600	610	224	416	-	531	352	480	1.82	50	45
DZ3832-0060HDSC	600	610	224	416	-	531	352	480	1.82	50	45
*3832-0065SC	650	660	224	416	544	581	352	512	1.96	49	44
DZ3832-0065HDSC	650	660	224	416	544	581	352	512	1.96	49	44

* 3832SC only prefix DZ for bright zinc plate, DB for black zinc plate, DW for white electro-plate

* 3832SC - sólo lleva el prefijo DZ para cinc brillante, DB para negro, DW para blanco

* 3832SC solo prefisso DZ per passivazione brillante, DB per passivazione nera, DW per bianco

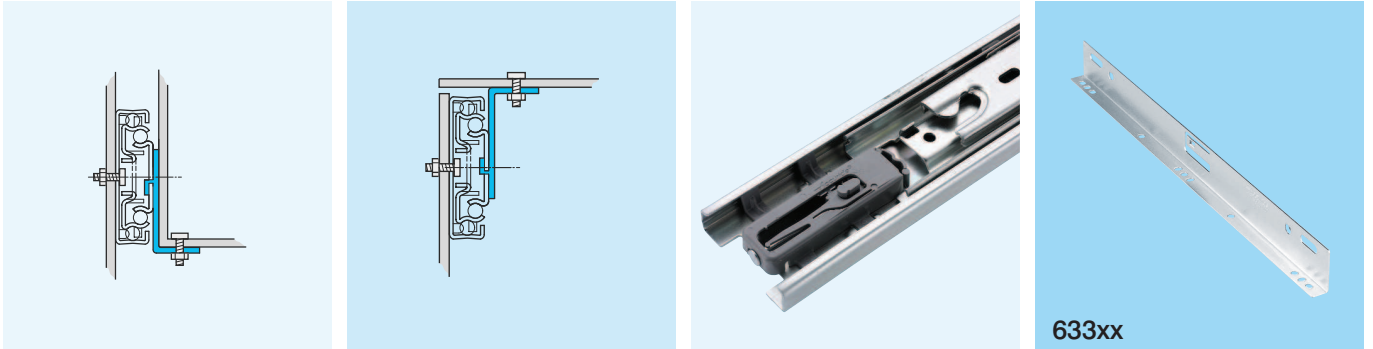
**Notes:**

- Fixing recommendation: M4 screw/4mm wood screw/6mm Euro screw
- Max. head. ht.2.5mm/Ø9.6mm
- For brackets refer to page 50. Not 3832-0030SC/HDSC
- Horizontal mounting not recommended
- DW3832SC - Load rating up to 45kg
- Load ratings quoted are the maximum for a pair of side mounted slides installed 450mm apart, unless otherwise stated. For more information go to page 187 of the catalogue

Notas:

- Recomendaciones de montaje: tornillo M4/tornillo de madera 4mm/tornillo Euro de 6mm
- Altura máxima de la cabeza 2.5mm/Ø9.6mm
- Para escuadras, consúltese la página 50. No 3832-0030SC/HDSC
- Montaje horizontal no recomendado
- DW3832SC - Capacidades de carga hasta 45kg
- Sin precisión adicional, la capacidad de carga máxima corresponde a un par de guías montada verticalmente y con una distancia entre ellas de 450mm. Para mas información, consulte la pagina 191 del catalogo

Note:

- Consigli per il fissaggio: vite M4/vite per legno da 4mm/vite Euro da 6mm
- Altezza max. testa della vite 2.5mm/Ø9.6mm
- Per le staffe fare riferimento alla pagina 50. Escluso 3832-0030SC/HDSC
- Non si consiglia il montaggio orizzontale
- DW3832SC - Portata fino a 45kg
- Le portate dichiarate sono il massimo per una coppia di guide montate di lato a 450mm di larghezza a meno che diversamente dichiarato. Per maggiori informazioni andate alla pagina 195 del catalogo

3832DO

- Hold-out in open position
- Load rating up to 45/50kg
- 100% extension
- 12.7mm slide thickness (14mm with mounting bracket)
- Optional clip-on bracket for bottom and platform mounting
- Front disconnect
- Hold-in
- Cam drawer adjust (3.2mm)



- Dispositivo de sujeción en posición abierta
- Capacidad de carga hasta 45/50kg
- 100% extensión
- Espesor de la guía de 12,7mm (14mm con escuadra de montaje)
- Escuadra opcional para montaje en la base del cajón o en plataforma
- Dispositivo de desconexión frontal
- Dispositivo de sujeción en posición cerrada
- Ajuste de cajón por leva (3,2mm)

- Trattenimento in posizione di apertura
- Portata fino a 45/50kg
- Estrazione 100%
- Spessore guida 12,7mm (14mm con staffa di montaggio)
- Staffa opzionale a clip per montaggio sul fondo o su piattaforma
- Sgancio frontale
- Trattenimento in posizione di chiusura
- Regolazione cassetto tramite camma (3,2mm)

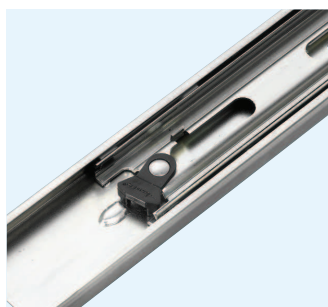
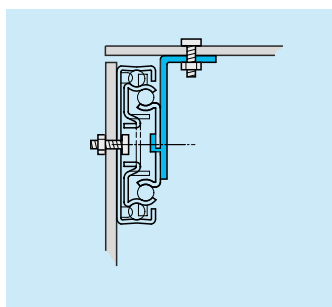
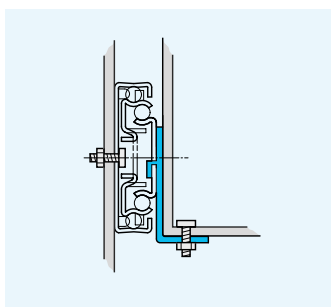
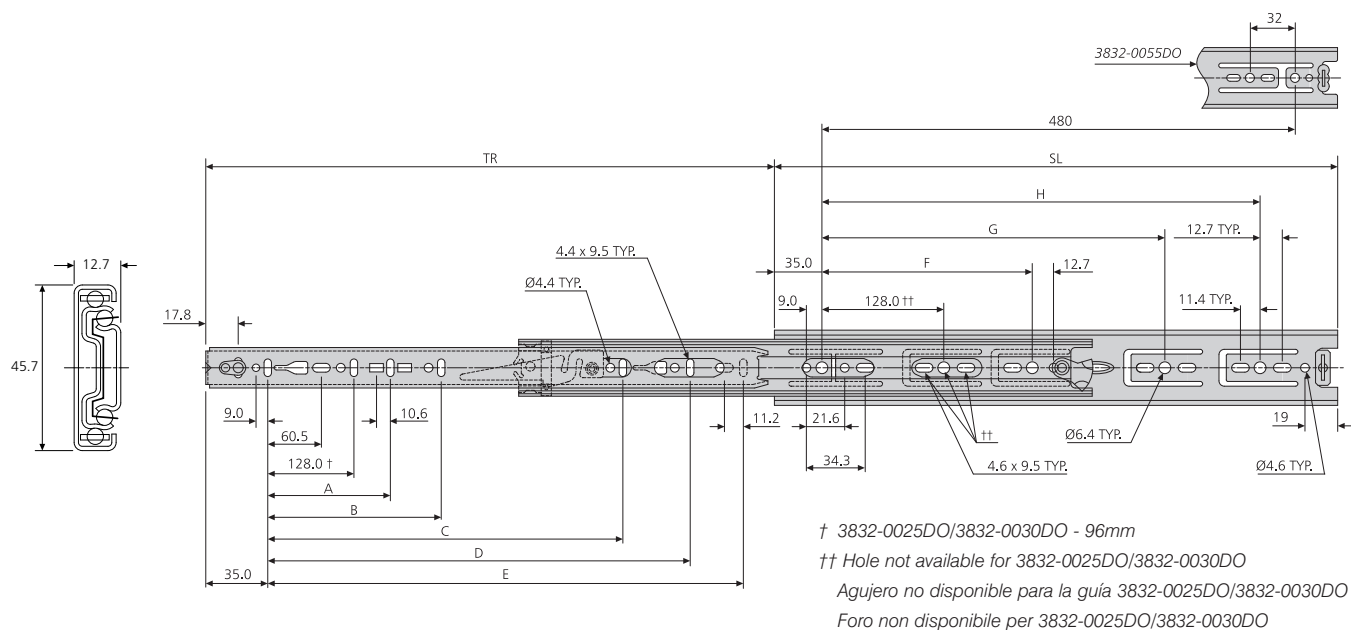

3832DO	mm										kg		
	SL	TR	A	B	C	D	E	F	G	H	W	L 10,000	L 80,000
DZ3832-0025DO	250	243	-	-	-	-	192	-	-	-	0.77	47	41
DZ3832-0030DO	300	305	-	-	-	-	242	224	-	-	0.91	48	42
DZ3832-0035DO	350	356	-	-	-	-	292	224	-	-	1.07	49	43
DZ3832-0040DO	400	406	-	-	-	-	342	224	320	-	1.21	50	44
DZ3832-0045DO	450	457	-	-	320	-	392	-	352	-	1.37	50	45
DZ3832-0050DO	500	508	-	-	320	-	442	-	416	-	1.53	50	45
DZ3832-0055DO	550	559	-	-	320	416	492	-	352	-	1.68	50	45
DZ3832-0060DO	600	610	224	-	416	-	542	224	352	480	1.86	50	45
DZ3832-0065DO	650	660	224	-	416	544	592	224	352	544	1.97	49	44
DZ3832-0070DO	700	711	224	288	416	544	642	224	352	544	2.17	48	43

Notes:

- Fixing recommendation: M4 screw/4mm wood screw/6mm Euro screw
- Max. head. ht.2.5mm/Ø9.6mm
- For brackets refer to page 50. Not 3832-0025/0030DO
- Horizontal mounting not recommended
- Load ratings quoted are the maximum for a pair of side mounted slides installed 450mm apart, unless otherwise stated. For more information go to page 187 of the catalogue

Notas:

- Recomendaciones de montaje: tornillo M4/tornillo de madera 4mm/tornillo Euro de 6mm
- Altura máxima de la cabeza 2.5mm/Ø9.6mm
- Para escuadras, consúltese la página 50. No 3832-0025/0030DO
- Montaje horizontal no recomendado
- Sin precisión adicional, la capacidad de carga máxima corresponde a un par de guías montada verticalmente y con una distancia entre ellas de 450mm. Para mas información, consulte la pagina 191 del catalogo

Note:

- Consigli per il fissaggio: vite M4/vite per legno da 4mm/vite Euro da 6mm
- Altezza max. testa della vite 2.5mm/Ø9.6mm
- Per le staffe fare riferimento alla pagina 50. Escluso 3832-0025/0030DO
- Non si consiglia il montaggio orizzontale
- Le portate dichiarate sono il massimo per una coppia di guide montate di lato a 450mm di larghezza a meno che diversamente dichiarato. Per maggiori informazioni andate alla pagina 195 del catalogo

DH3832

- Corrosion resistant for harsh environments
- Load rating up to 45/50kg
- 100% extension
- 12.7mm slide thickness
- 8 times more protection than regular zinc finish
- Stainless steel ball retainer, ball bearings and rivets
- Hold-in
- Front disconnect
- Cam drawer adjust (3.2mm)

10,000 80,000

- Resistente a la corrosión para entornos agresivos
- Capacidad de carga hasta 45/50kg
- 100% extensión
- Espesor de la guía de 12,7mm
- Proporciona una protección 8 veces mayor que el acabado zincado estandar
- Retenedor de bolas, cojinetes de bolas y remaches de acero inoxidable
- Dispositivo de sujeción en posición cerrada
- Dispositivo de desconexión frontal
- Ajuste de cajón por leva (3,2mm)

- Resistente alla corrosione per ambienti rigorosi
- Portata fino a 45/50kg
- Estrazione 100%
- Spessore guida 12,7mm
- Protezione 8 volte superiore alla normale finitura zincata
- Rivetti, sfere e gabbie portasfera in acciaio inossidabile
- Trattenimento in posizione di chiusura
- Sgancio frontale
- Regolazione cassetto tramite camma (3,2mm)



† 3832-0015, 3832-0025, 3832-0030 = 96mm

‡ Hole not available for 3832-0015, 3832-0020, 3832-0025

‡ Agujero no disponible para la guía 3832-0015, 3832-0020, 3832-0025

‡ Foro non disponibile per 3832-0015, 3832-0020, 3832-0025

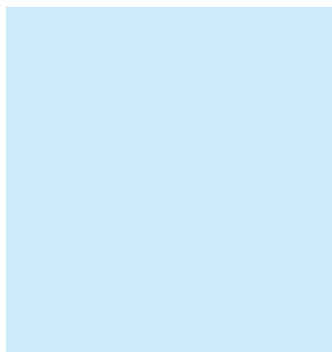
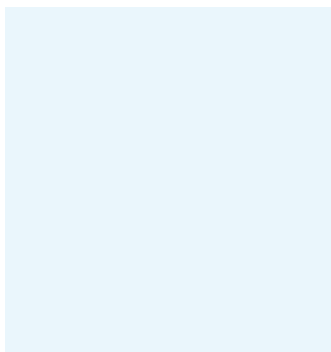
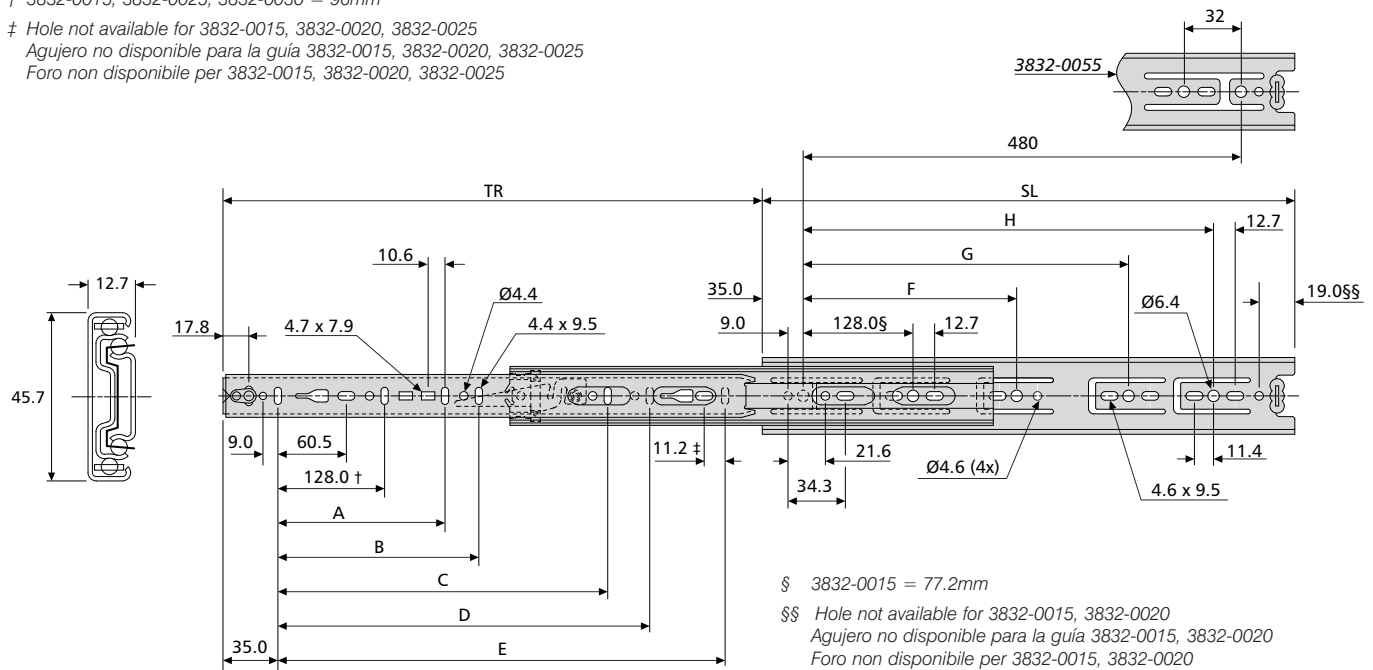

DH3832	mm										kg		
	SL	TR	A	B	C	D	E	F	G	H	W	L 10,000	L 80,000
DH3832-0015	148	140	-	-	-	-	-	-	-	-	0.43	45	39
DH3832-0020	199	203	-	-	-	-	141	-	-	-	0.61	46	40
DH3832-0025	250	243	-	-	-	-	192	-	-	-	0.76	47	41
DH3832-0030	300	305	-	-	-	-	242	224	-	-	0.90	48	42
DH3832-0035	350	356	-	-	-	-	292	224	-	-	1.06	49	43
DH3832-0040	400	406	-	-	-	-	342	224	320	-	1.21	50	44
DH3832-0045	450	457	-	-	320	-	392	224	352	-	1.36	50	45
DH3832-0050	500	508	-	-	320	-	442	224	416	-	1.51	50	45
DH3832-0055	550	559	-	-	320	416	492	224	352	448	1.67	50	45
DH3832-0060	600	610	224	-	416	-	542	224	352	480	1.85	50	45
DH3832-0065	650	660	224	-	416	544	592	224	352	544	1.98	49	44
DH3832-0070	700	711	224	288	416	544	642	224	352	544	2.15	48	43

Notes:

- Fixing recommendation: M4 screw/4mm wood screw/6mm Euro screw
- Max. head. ht.2.5mm/Ø9.6mm
- Horizontal mounting not recommended
- Load ratings quoted are the maximum for a pair of side mounted slides installed 450mm apart, unless otherwise stated. For more information go to page 187 of the catalogue

Notas:

- Recomendaciones de montaje: tornillo M4/tornillo de madera 4mm/tornillo Euro de 6mm
- Altura máxima de la cabeza 2.5mm/Ø9.6mm
- Montaje horizontal no recomendado
- Sin precisión adicional, la capacidad de carga máxima corresponde a un par de guías montada verticalmente y con una distancia entre ellas de 450mm. Para mas información, consulte la pagina 191 del catalogo

Note:

- Consigli per il fissaggio: vite M4/vite per legno da 4mm/vite Euro da 6mm
- Altezza max. testa della vite 2.5mm/Ø9.6mm
- Non si consiglia il montaggio orizzontale
- Le portate dichiarate sono il massimo per una coppia di guide montate di lato a 450mm di larghezza a meno che diversamente dichiarato. Per maggiori informazioni andate alla pagina 195 del catalogo

3832TR/3832HDTR

- Touch release - push drawer front to open or close
- Opens drawers approximately 50mm - 125mm from the closed position
- Activation force: 3832TR = 5kg, 3832HDTR = 8kg
- Load rating up to 45kg
- Stay-closed feature
- Heavy duty stay-closed option 3832HDTR
- 100% extension
- 12.7mm slide thickness
- Front disconnect
- Hold-in
- Cam drawer adjust (3.2mm)

80,000

- Sistema Push : Empuja el frente del cajón para abrir o cerrar
- Abre los cajones aproximadamente de 50 a 125 mm a partir de la posición cerrada
- Fuerza de activación: 3832TR = 5kg, 3832HDTR = 8kg
- Capacidad de carga hasta 45kg
- Dispositivo de bloqueo en posición cerrada
- Dispositivo de bloqueo reforzado en posición cerrada opcional: 3832HDTR
- 100% extensión
- Espesor de la guía de 12,7mm
- Dispositivo de desconexión frontal
- Dispositivo de sujeción en posición cerrada
- Ajuste de cajón por leva (3,2mm)

- Meccanismo a spinta per aprire e chiudere il cassetto (push-pull)
- Apre i cassetti di circa 50mm - 125mm dalla posizione di chiusura
- Forza di attivazione: 3832TR = 5kg, 3832HDTR = 8kg
- Portata fino a 45kg
- Meccanismo di trattenimento in chiusura
- Meccanismo di trattenimento in chiusura rinforzato 3832HDTR
- Estrazione al 100%
- Spessore guida 12,7mm
- Sgancio frontale
- Trattenimento in posizione di chiusura
- Regolazione cassetto tramite camma (3,2mm)

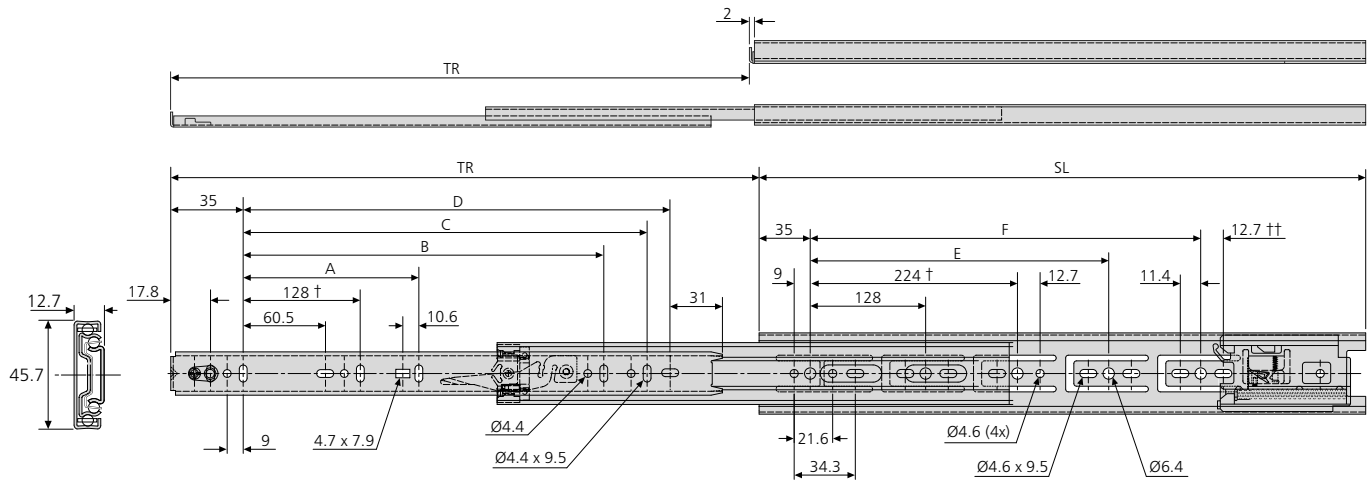
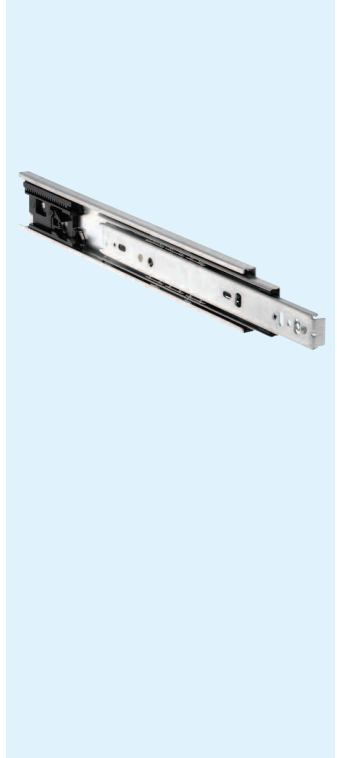

† Hole not available for 3832-0030TR/HDTR

† Agujero no disponible para la guía 3832-0030TR/HDTR

† Foro non disponibile per 3832-0030TR/HDTR

†† Hole not available for 3832-0040/50/60TR/HDTR

†† Agujero no disponible para la guía 3832-0040/50/60TR/HDTR

†† Foro non disponibile per 3832-0040/50/60TR/HDTR

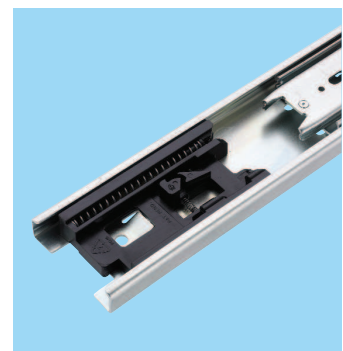

3832TR/ 3832HDTR	mm								kg	
	SL	TR	A	B	C	D	E	F	W	L
*3832-0030TR	300	305	-	-	-	192	-	-	0.83	42
DZ3832-0030HDTR	300	305	-	-	-	192	-	-	0.83	42
*3832-0035TR	350	356	-	-	-	242	-	-	0.98	43
DZ3832-0035HDTR	350	356	-	-	-	242	-	-	0.98	43
*3832-0040TR	400	406	-	-	-	292	288	-	1.13	44
DZ3832-0040HDTR	400	406	-	-	-	292	288	-	1.13	44
*3832-0045TR	450	457	-	320	-	342	320	-	1.31	45
DZ3832-0045HDTR	450	457	-	320	-	342	320	-	1.31	45
*3832-0050TR	500	508	-	320	-	392	384	-	1.47	45
DZ3832-0050HDTR	500	508		320	-	392	384	-	1.47	45
*3832-0055TR	550	559	224	416	-	442	416	-	1.62	45
DZ3832-0055HDTR	550	559	224	416	-	442	416	-	1.62	45
*3832-0060TR	600	610	224	416	-	492	352	480	1.75	45
DZ3832-0060HDTR	600	610	224	416	-	492	352	480	1.75	45
*3832-0065TR	650	660	224	416	512	542	352	512	1.89	44
DZ3832-0065HDTR	650	660	224	416	512	542	352	512	1.89	44
*3832-0070TR	700	711	224	416	512	592	352	544	2.06	43
DZ3832-0070HDTR	700	711	224	416	512	592	352	544	2.06	43

* 3832TR only prefix DZ for bright zinc plate, DB for black zinc plate, DW for white electro-plate

* 3832TR - solo lleva el prefijo DZ para cinc brillante, DB para negro, DW para blanco

* 3832TR - solo prefisso DZ per passivazione brillante, DB per passivazione nera, DW per bianco

Notes:

- Fixing recommendation: M4 screw/4mm wood screw/6mm Euro screw
- Max. head. ht. 2.5mm/Ø9.6mm
- Use for side (vertical) mount only
- Drawer width should not exceed slide length
- Not for lateral file drawer applications or where the drawer is wider than it is deep
- Load ratings quoted are the maximum for a pair of side mounted slides installed 450mm apart, unless otherwise stated. For more information go to page 187 of the catalogue

Notas:

- Recomendaciones de montaje: tornillo M4/tornillo de madera 4mm/tornillo Euro de 6mm
- Altura máxima de la cabeza 2.5mm/Ø9.6mm
- Montaje vertical exclusivamente
- El ancho del cajón debe ser de dimensiones inferior o igual a la longitud de la guías
- No valido para sistemas donde el cajón es mas ancho que profundo
- Sin precisión adicional, la capacidad de carga máxima corresponde a un par de guías montada verticalmente y con una distancia entre ellas de 450mm. Para mas información, consulte la pagina 191 del catalogo

Note:

- Consigli per il fissaggio: vite M4/vite per legno da 4mm/vite Euro da 6mm
- Altezza max. testa della vite 2.5mm/Ø9.6mm
- Utilizzare esclusivamente con montaggio delle guide in verticale
- La larghezza del cassetto non dovrebbe eccedere la lunghezza della guida
- Non adatta per portacartelle laterali o dove la larghezza del telaio classificatore eccede la sua profondità
- Le portate dichiarate sono il massimo per una coppia di guide montate di lato a 450mm di larghezza a meno che diversamente dichiarato. Per maggiori informazioni andate alla pagina 195 del catalogo

3832AA Action-Assist™

- Assisted opening and closing
- Load rating up to 45kg
- 100% extension
- Slide thickness 12.7mm (14mm with mounting bracket)
- Optional clip-on bracket for bottom mounting
- Front disconnect
- Cam drawer adjust (4.8mm)

- Apertura y cierre asistido
- Capacidad de carga hasta 45kg
- 100% extensión
- Espesor de la guía de 12,7mm (14mm con escuadra de montaje)
- Escuadra opcional para montaje en la base del cajón
- Dispositivo de desconexión frontal
- Ajuste de cajón por leva (4,8mm)

- Apertura e chiusura assistita
- Portata fino a 45kg
- Estrazione 100%
- Spessore guida 12,7mm (14mm con staffa di montaggio)
- Staffa opzionale a clip per montaggio sul fondo
- Sgancio frontale
- Regolazione cassetto tramite camma (4,8mm)



50,000

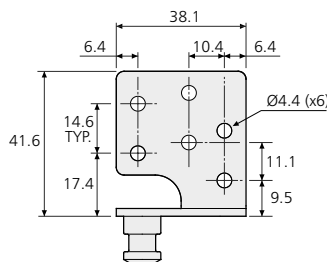
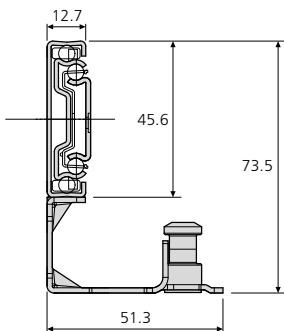

* Bracket on right hand slide
* Escuadra en el lado derecho
* Staffa nella guida a destra

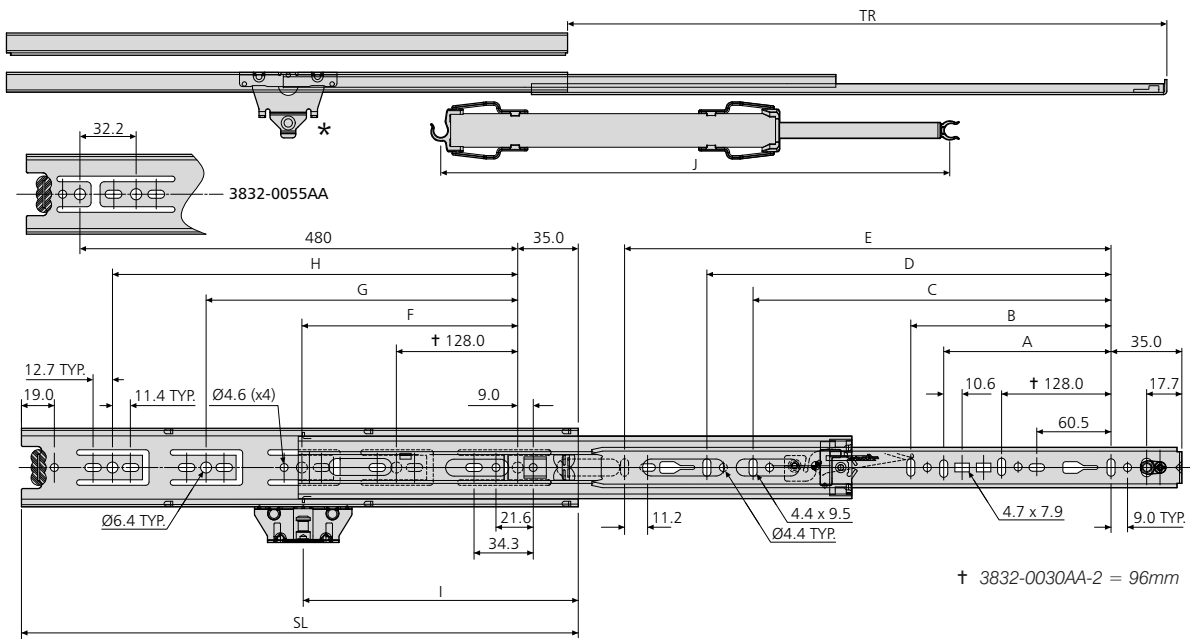

3832AA	mm													kg	
	SL	TR	A	B	C	D	E	F	G	H	I	J*	\$	W	L
DZ3832-0030AA-2	300	305	-	-	-	-	242	224	-	-	153	290.0	254.0	1.07	42
DZ3832-0035AA-2	350	356	-	-	-	-	292	224	-	-	178	290.0	254.0	1.24	43
DZ3832-0040AA-2	400	406	-	-	-	-	342	224	320	-	204	290.0	254.0	1.38	44
DZ3832-0045AA-2	450	457	-	-	320	-	392	224	352	-	229	381.0	304.8	1.54	45
DZ3832-0050AA-2	500	508	-	-	320	-	442	224	416	-	255	381.0	304.8	1.69	45
DZ3832-0055AA-2	550	559	-	-	320	416	492	224	352	448	280	381.0	304.8	1.85	45
DZ3832-0060AA-2	600	610	224	-	416	-	542	224	352	480	305	468.6	355.6	2.04	45
DZ3832-0065AA-2	650	660	224	-	416	544	592	224	352	544	331	468.6	355.6	2.19	44
DZ3832-0070AA-2	700	711	224	288	416	544	642	224	352	544	356	468.6	355.6	2.34	43

* Extended length

\$ Minimum drawer width

* Longitud extendida

\$ Anchura minima del cajón

* Estensione lunghezza

\$ Minima larghezza cassetto

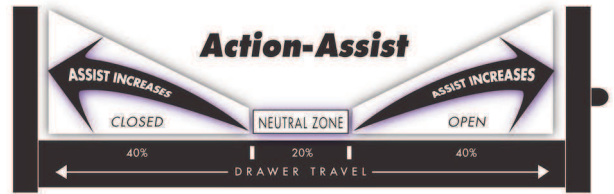

Notes:

- Fixing recommendation: M4 screw/4mm wood screw/6mm Euro screw
- Max. head. ht. 2.5mm/Ø9.6mm
- For brackets refer to page 50. Not 3832-0030AA
- Vertical (side) mounting only
- Not for lateral file drawer applications or where the drawer is wider than it is deep
- Load ratings quoted are the maximum for a pair of side mounted slides installed 450mm apart, unless otherwise stated. For more information go to page 187 of the catalogue

Notes:

- Recomendaciones de montaje: tornillo M4/tornillo de madera 4mm/tornillo Euro de 6mm
- Altura máxima de la cabeza 2.5mm/Ø9.6mm
- Para escuadras, consúltese la página 50. No 3832-0030AA
- Montaje vertical exclusivamente
- No válido para sistemas donde el cajón es más ancho que profundo
- Sin precisión adicional, la capacidad de carga máxima corresponde a un par de guías montada verticalmente y con una distancia entre ellas de 450mm. Para más información, consulte la página 191 del catálogo

Note:

- Consigli per il fissaggio: vite M4/vite per legno da 4mm/vite Euro da 6mm
- Altezza max. testa della vite 2.5mm/Ø9.6mm
- Per le staffe fare riferimento alla pagina 50. Escluso 3832-0030AA
- Utilizzare esclusivamente con montaggio delle guide in verticale
- Non adatta per portacartelle laterali o dove la larghezza del telaio classificatore eccede la sua profondità
- Le portate dichiarate sono il massimo per una coppia di guide montate di lato a 450mm di larghezza a meno che diversamente dichiarato. Per maggiori informazioni andate alla pagina 195 del catalogo

633xx

- Clip-on bracket for 2109, 2132, 3732 and 3832 series slides
- Bottom and platform mounting options

- Escuadra para las guías de las series 2109, 2132, 3732 y 3832
- Opciones de montaje en la base del cajón o en plataforma

- Staffe a clip per le guide serie 2109, 2132, 3732 & 3832
- Opzioni montaggio sul fondo & a piattaforma

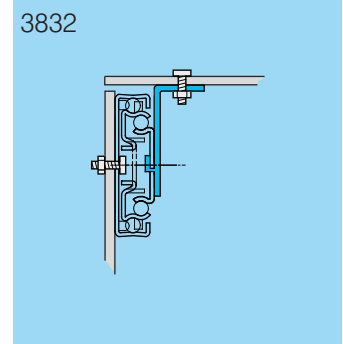
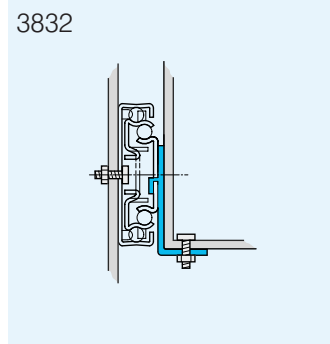
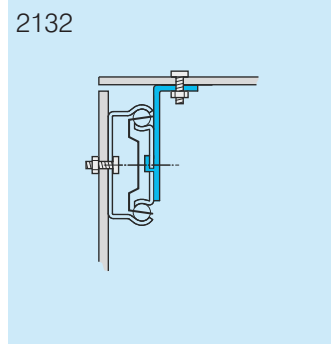
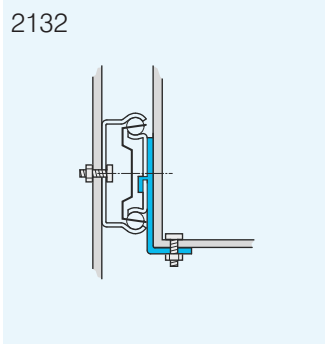
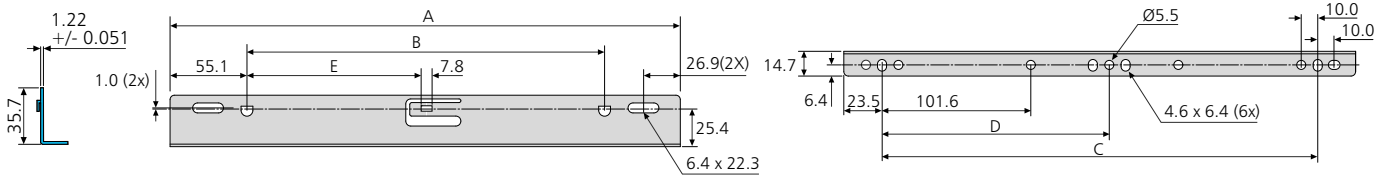
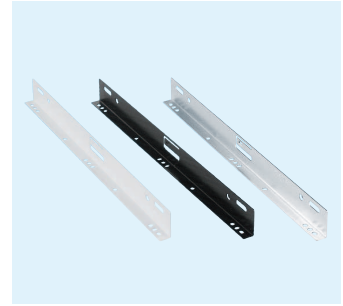

633xx	mm						kg
	Slide/Guías/Guida	A	B	C	D	E	W
*63335-2	3732/3832-35	346.7	236.5	300.0	150.0	114.4	0.32
*63340-2	3732/3832-40 2132-40 2109-40	396.7	286.6	350.0	175.0	139.4	0.36
*63345-2	3732/3832-45 2132-45/60/65/70 2109-45/60/65/70	446.8	336.6	400.0	200.0	164.4	0.41
*63350-2	3732/3832-50 2132-50 2109-50	496.8	386.6	450.0	225.0	189.4	0.46
*63355-2	3732/3832-55/60/65/70 2132-55 2109-55	546.8	436.6	500.0	250.0	214.4	0.51

* Prefix DZ for zinc plate, DB for black zinc plate, DW for white electro-plate

* Prefijo DZ para placa de cinc brillante, DB para placa negra, DW para placa galvanizada blanca

* Prefisso DZ per zincatura brillante, DB per cromatura nera, DW per elettroplaccatura bianca

Notes:

- Fixing recommendation: M4 screw/4mm wood screw/6mm Euro screw
- Max. head. ht. 2.5mm/Ø9.6mm
- Not 3832TR/HDTR/EC

Notes:

- Recomendaciones de montaje: tornillo M4/tornillo de madera 4mm/tornillo Euro de 6mm
- Altura máxima de la cabeza 2.5mm/Ø9.6mm
- No 3832TR/HDTR/EC

Note:

- Consigli per il fissaggio: vite M4/vite per legno da 4mm/vite Euro da 6mm
- Altezza max. testa della vite 2.5mm/Ø9.6mm
- Escluso 3832TR/HDTR/EC

- Load rating up to 45kg
- 100%+ extension
- 13mm slide thickness
- Hold-in
- Mounting rail

80,000

- Capacidad de carga hasta 45kg
- 100%+ extensión
- Espesor de la guía de 13mm
- Dispositivo de sujeción en posición cerrada
- Rail de montaje

- Portata fino a 45kg
- Estrazione 100%+
- Spessore guida 13mm
- Trattenimento in posizione di chiusura
- Montaggio con binario

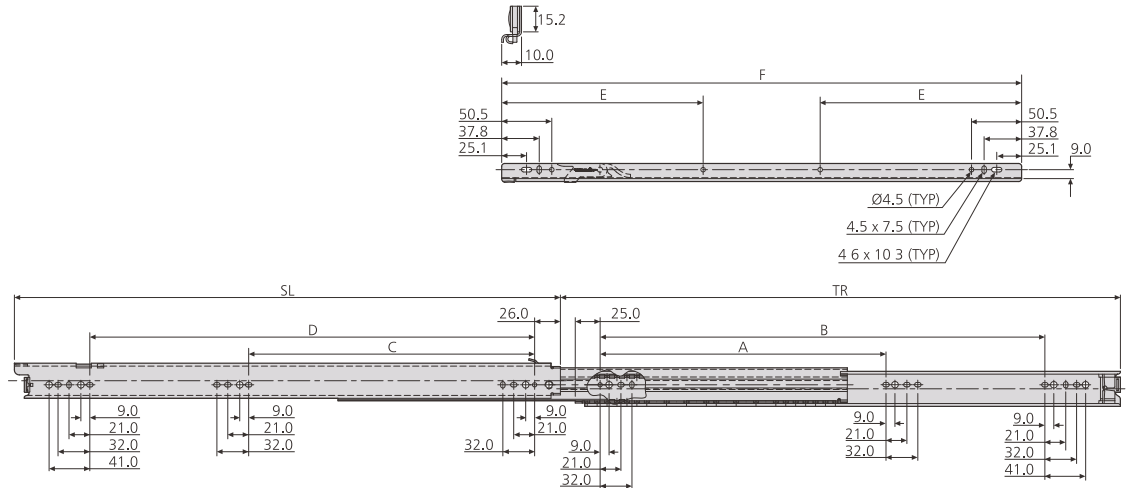
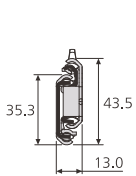
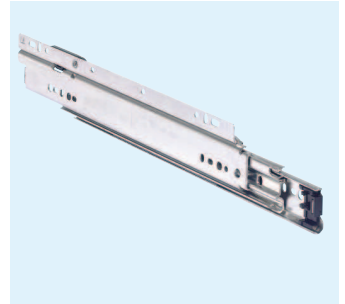

7407	mm								kg	
	SL	TR	A	B	C	D	E	F	W	L
DZ7407-0035-2	350	364	-	256	-	224	-	331.7	1.34	41
DZ7407-0040-2	400	414	-	288	-	288	-	331.7	1.52	42
DZ7407-0045-2	450	464	-	352	-	352	-	427.7	1.66	45
DZ7407-0050-2	500	515	256	384	256	384	-	427.7	1.92	45
DZ7407-0055-2	550	564	288	448	288	448	202.9	523.7	2.04	43
DZ7407-0060-2	600	614	320	480	320	480	202.9	523.7	2.30	42
DZ7407-0065-2	650	664	320	544	320	544	202.9	619.7	2.54	41
DZ7407-0070-2	700	714	352	576	352	544	202.9	619.7	2.72	40

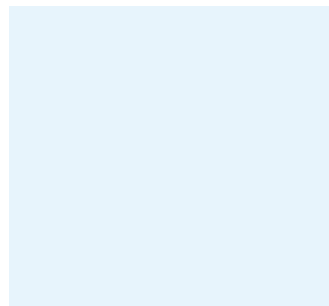
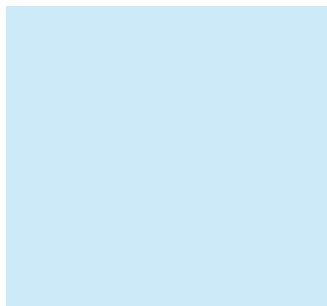
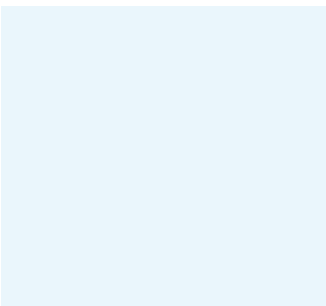

Notes:

- Fixing recommendation: M4/4mm wood screw/6mm Euro screw
- Max. head. ht.2.5mm/Ø9.6mm
- The mounting rail is screw fixed to the drawer. The mounting rail then sits on the drawer member of the slide and the latch engages the slide as the drawer is dropped on
- Vertical mounting only
- For more information go to page 187 of the catalogue

Notas:

- Recomendaciones de montaje: M4/tornillo de madera de 4mm/tornillo euro de 6mm
- Altura máxima de la cabeza 2.5mm/Ø9.6mm
- El rail de montaje se atornilla al cajón. Entonces, el rail de montaje se asienta sobre el cuerpo interno de la guía y el pestillo del rail se acopla a la guía a medida que se coloca el cajón
- Montaje vertical exclusivamente
- Para mas información, consulte la pagina 191 del catalogo

Note:

- Consigli per il fissaggio: vite M4/vite da legno da 4mm/vite Euro da 6mm
- Altezza max. testa della vite 2.5mm/Ø9.6mm
- Il binario di montaggio è fissato al cassetto mediante viti. Esso appoggia quindi sull'elemento cassetto della guida e la clip in plastica sul binario blocca la guida quando si abbassa il cassetto
- Solo montaggio verticale
- Per maggiori informazioni andate alla pagina 195 del catalogo

7400-50SC

- Self-close (lengths 500-700mm)
- Load rating up to 45kg
- 100%+ extension
- 13mm slide thickness
- Hold-in
- Bayonet mounting

80,000

- Cierre automático (longitudes 500-700mm)
- Capacidad de carga hasta 45kg
- 100%+ extensión
- Espesor de la guía de 13mm
- Dispositivo de sujeción en posición cerrada
- Montaje por bayoneta

- Chiusura automatica (lunghezze 500-700mm)
- Portata fino a 45kg
- Estrazione 100%+
- Spessore guida 13mm
- Trattenimento in posizione di chiusura
- Montaggio a baionetta

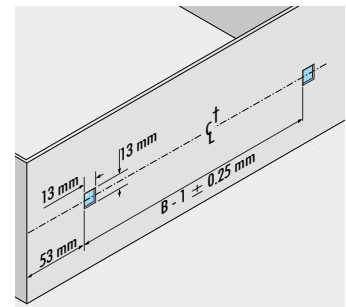
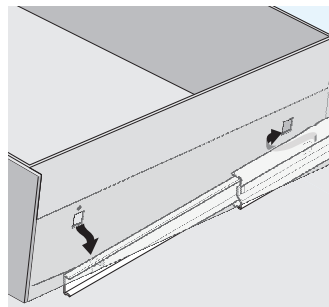
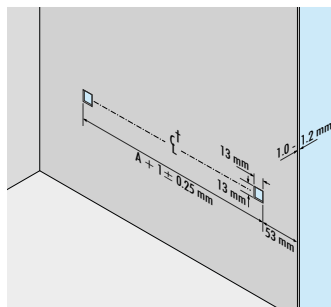
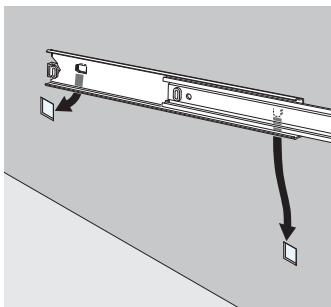
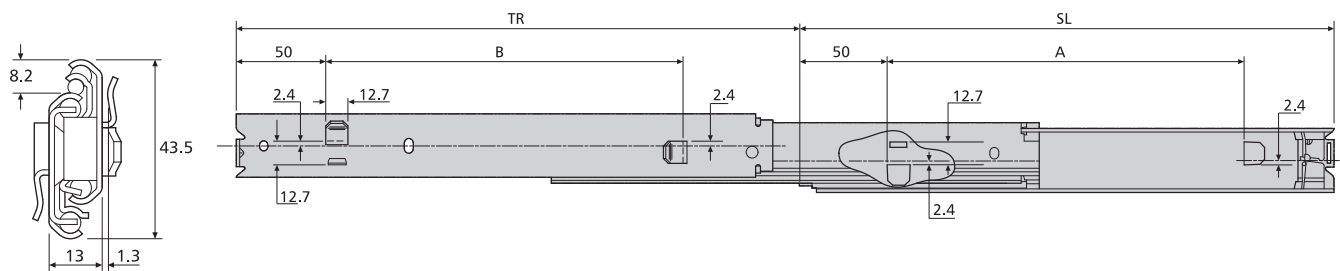

7400-50	mm				kg	
	SL	TR	A	B	W	L
DZ7400-5030-2	300	314	200	200	1.01	40
DZ7400-5035-2	350	364	250	250	1.18	41
DZ7400-5040-2	400	414	300	300	1.36	42
DZ7400-5045-2	450	464	350	350	1.53	45
DZ7400-5050SC-2	500	512.5	325	325	1.59	45
DZ7400-5055SC-2	550	562.5	375	375	1.85	43
DZ7400-5060SC-2	600	612.5	425	425	1.93	41
DZ7400-5065SC-2	650	662.5	475	475	2.20	39
DZ7400-5070SC-2	700	712.5	525	525	2.29	38

Notes:

- Self-close is only available on lengths 500-700mm
- Bayonet mounting for metal cabinets and chassis walls of between 1.0-1.2mm thickness
- Vertical mounting only
- Load ratings quoted are the maximum for a pair of side mounted slides installed 450mm apart, unless otherwise stated. For more information go to page 187 of the catalogue

Notas:

- Autocierre sólo es disponible en longitudes de 500-700mm
- Montaje por bayoneta para armarios de metal y bastidores de chapa de entre 1,0 y 1,2mm de grosor
- Montaje vertical exclusivamente
- Sin precisión adicional, la capacidad de carga máxima corresponde a un par de guías montada verticalmente y con una distancia entre ellas de 450mm. Para mas información, consulte la pagina 191 del catalogo

Note:

- Il rientro automatico e' previsto solo per le lunghezze da 500 a 700mm
- Montaggio a baionetta per armadietti metallici e pareti telaio di spessore 1,0-1,2mm
- Solo montaggio verticale
- Le portate dichiarate sono il massimo per una coppia di guide montate di lato a 450mm di larghezza a meno che diversamente dichiarato. Per maggiori informazioni andate alla pagina 195 del catalogo

- Aluminium
- Load rating up to 50kg
- 100%+ extension
- 19.1mm slide thickness
- Stainless steel ball retainer and ball bearings
- Hold-in

40,000

- Aluminio
- Capacidad de carga hasta 50kg
- 100%+ extensión
- Espesor de la guía de 19,1mm
- Retenedor de bolas y cojinetes de bolas de acero inoxidable
- Dispositivo de sujeción en posición cerrada

- Alluminio
- Portata fino a 50kg
- Estrazione 100%+
- Spessore guida 19,1mm
- Sfere e gabbie portasfera in acciaio inossidabile
- Trattenimento in posizione di chiusura

Aluminium
Aluminio
Alluminio

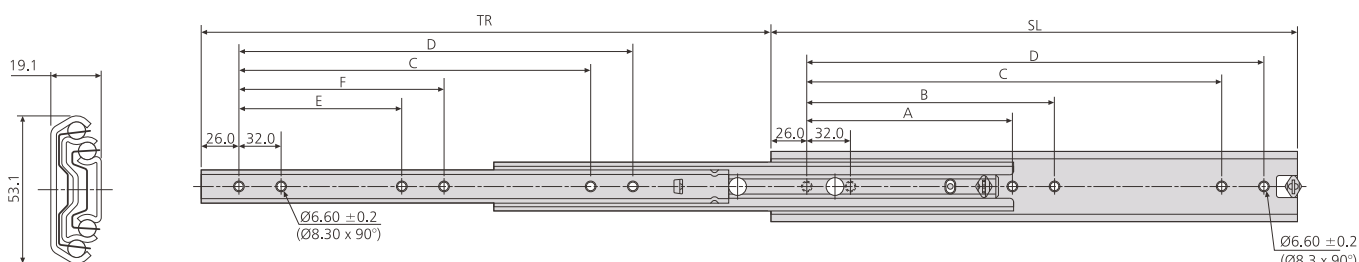
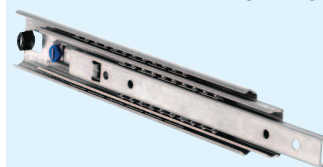

DA5321	mm								kg	
	SL	TR	A	B	C	D	E	F	W	L
DA5321-0030	300	323.5	-	-	192	224	-	-	0.72	40
DA5321-0035	350	373.5	-	-	224	256	-	-	0.86	43
DA5321-0040	400	423.5	160	192	288	320	128	160	0.98	45
DA5321-0045	450	473.5	160	192	320	352	128	160	1.11	48
DA5321-0050	500	523.5	192	224	384	416	160	192	1.24	50
DA5321-0055	550	573.5	192	224	416	448	160	192	1.37	50
DA5321-0060	600	623.5	256	288	480	512	192	256	1.50	50
DA5321-0065	650	673.5	256	288	544	576	192	256	1.62	50
DA5321-0070	700	723.5	288	320	576	608	256	288	1.76	50
DA5321-0080	790	803.5	352	384	672	704	320	352	2.00	40

Notes:

- Fixing recommendation: M5 countersunk/ 6mm countersunk Euro screw
- Vertical (side) mounting only
- Load ratings quoted are the maximum for a pair of side mounted slides installed 450mm apart, unless otherwise stated. For more information go to page 187 of the catalogue

Notas:

- Recomendaciones de montaje: tornillo avellanado M5/tornillo avellanado euro de 6mm
- Montaje vertical exclusivamente
- Sin precisión adicional, la capacidad de carga máxima corresponde a un par de guías montada verticalmente y con una distancia entre ellas de 450mm. Para mas información, consulte la pagina 191 del catalogo

Note:

- Consigli per il fissaggio: vite M5 a testa svasata/vite Euro a testa svasata da 6mm
- Solo montaggio verticale
- Le portate dichiarate sono il massimo per una coppia di guide montate di lato a 450mm di larghezza a meno che diversamente dichiarato. Per maggiori informazioni andate alla pagina 195 del catalogo