



Medium duty slides, load rating 51 - 99kg

Guías de carga media, carga 51 - 99kg

Guide per impieghi normali, portata 51 - 99kg

Model	Load kg	Cycles	Travel	Disconnect	Page
Modelo	Carga kg	Ciclos	Recorrido	Desconexión	Página
Modello	Portata kg	Cicli	Corsa	Sgancio	Pagina
0204	65	10,000	75%	●	55
DS2028	60 65	80,000 10,000	75% 75%		56
DS0330	65	80,000	100%		57
DS3031	80	10,000	100%		57.1
2907	55	10,000	100%+	●	58
2907WB	55	2,000	100%+	●	59
5517-50	55	80,000	100%+		61
3320-50	60	50,000	100%+	●	62
5517-60	60	80,000	100%+		63
3301-60	60	50,000	100%+		64
3301	68	10,000	100%+		65
3307	68	10,000	100%+	●	66
3308	68	10,000	100%+	●	67
0301	70	10,000	100%+		68
0305	70	10,000	100%+	●	69
DS0305	70	10,000	100%+	●	70
3507	82	10,000	100%+	●	72
5417	90	80,000	100%+		73

- Load rating up to 65kg
- 75% extension slide
- 9.5mm slide thickness
- Front disconnect
- Lock-out
- Optional enclosure mounting brackets



- Capacidad de carga hasta 65kg
- 75% extensión
- Espesor de la guía de 9.5mm
- Dispositivo de desconexión frontal
- Dispositivo de bloqueo en posición abierta
- Escuadras de montaje en armarios opcionales

- Portata fino a 65kg
- Estrazione 75%
- Spessore guida 9,5mm
- Sgancio frontale
- Blocco in posizione di apertura
- Staffe opzionali di montaggio per armadi rack

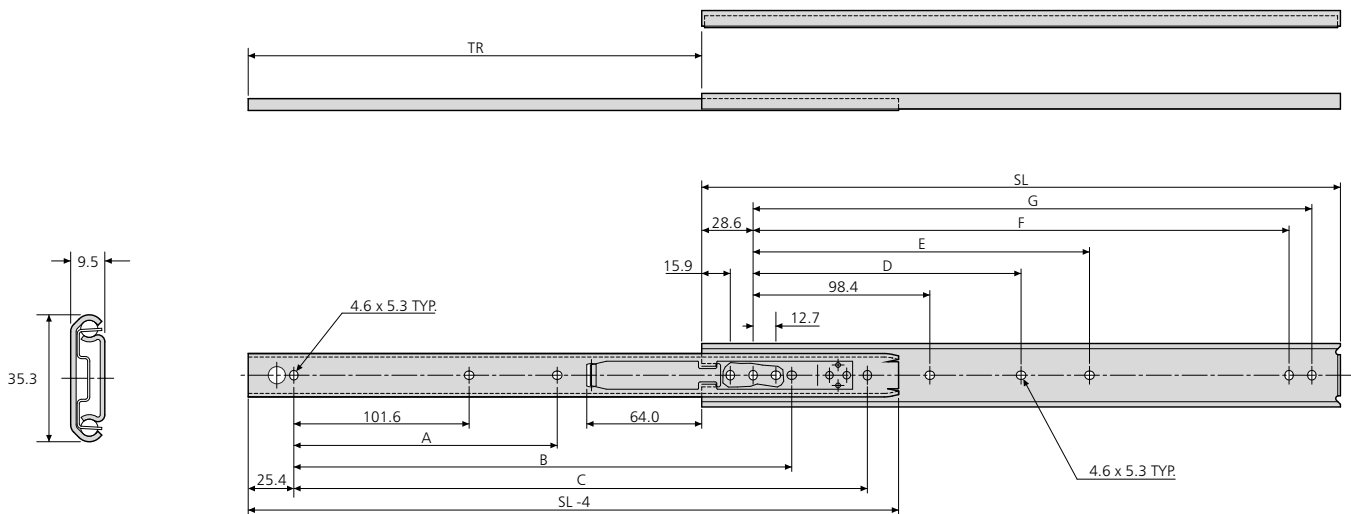

0204	mm									kg	
	SL	TR	A	B	C	D	E	F	G	W	L
DZ0204-0012	305	201.5	-	215.9	254.0	-	136.5	247.6	260.3	0.63	65
DZ0204-0014	356	252.5	-	266.7	304.8	-	187.3	298.4	311.1	0.73	65
DZ0204-0016	406	303.0	-	317.5	355.6	-	238.1	349.2	361.9	0.84	60
DZ0204-0018	457	329.0	203.2	342.9	406.4	200.0	288.9	400.0	412.7	0.93	55
DZ0204-0020	508	379.5	228.6	393.7	457.2	225.4	339.7	450.8	463.5	1.04	50
DZ0204-0022	559	405.0	254.0	419.1	508.0	250.8	390.5	501.6	514.3	1.14	40
DZ0204-0024	610	430.5	279.4	444.5	558.8	276.2	441.3	552.4	565.1	1.26	35
DZ0204-0026	660	481.5	304.8	495.3	609.6	301.6	492.1	603.2	615.9	1.35	30
DZ0204-0028	711	506.5	330.2	520.7	660.4	327.0	542.9	654.0	666.7	1.48	30

Notes:

- Fixing recommendation: M4 screw
- Max. head. ht. 2.5mm/Ø9.6mm
- For enclosure mounting brackets refer to page 140
- For cable carriers refer to page 138
- Load ratings quoted are the maximum for a pair of side mounted slides installed 450mm apart, unless otherwise stated. For more information go to page 187 of the catalogue

Notas:

- Recomendación de montaje: tornillo M4
- Altura máxima de la cabeza 2.5mm/Ø9.6mm
- Para escuadras de montaje en armarios, consúltese la página 140
- Para portadores de cables, consúltese la página 138
- Sin precisión adicional, la capacidad de carga máxima corresponde a un par de guías montada verticalmente y con una distancia entre ellas de 450mm. Para más información, consulte la página 191 del catálogo

Note:

- Consigli per il fissaggio: vite M4
- Altezza max. testa della vite 2.5mm/Ø9.6mm
- Per le staffe di montaggio rack, fare riferimento a pagina 140
- Per i portacavi, fare riferimento a pagina 138
- Le portate dichiarate sono il massimo per una coppia di guide montate di lato a 450mm di larghezza a meno che diversamente dichiarato. Per maggiori informazioni andate alla pagina 195 del catalogo

DS2028

- High grade stainless steel
- Load rating up to 60/65kg
- 75% extension
- 9.5mm slide thickness
- Hold-in
- Ideal for environments where mild steel might be subject to corrosion



- Acero inoxidable de alta calidad
- Capacidad de carga hasta 60/65kg
- 75% extensión
- Espesor de la guía de 9,5mm
- Dispositivo de sujeción en posición cerrada
- Ideal para entornos en los que el acero dulce podría estar sujeto a corrosión

- Finitura in acciaio inossidabile
- Portata fino a 60/65kg
- Estazione 75%
- Spessore guida 9,5mm
- Trattenimento in posizione di chiusura
- Ideale per ambienti in cui l'acciaio dolce può essere soggetto a corrosione

Stainless steel
Acero inoxidable
Acciaio inossidabile

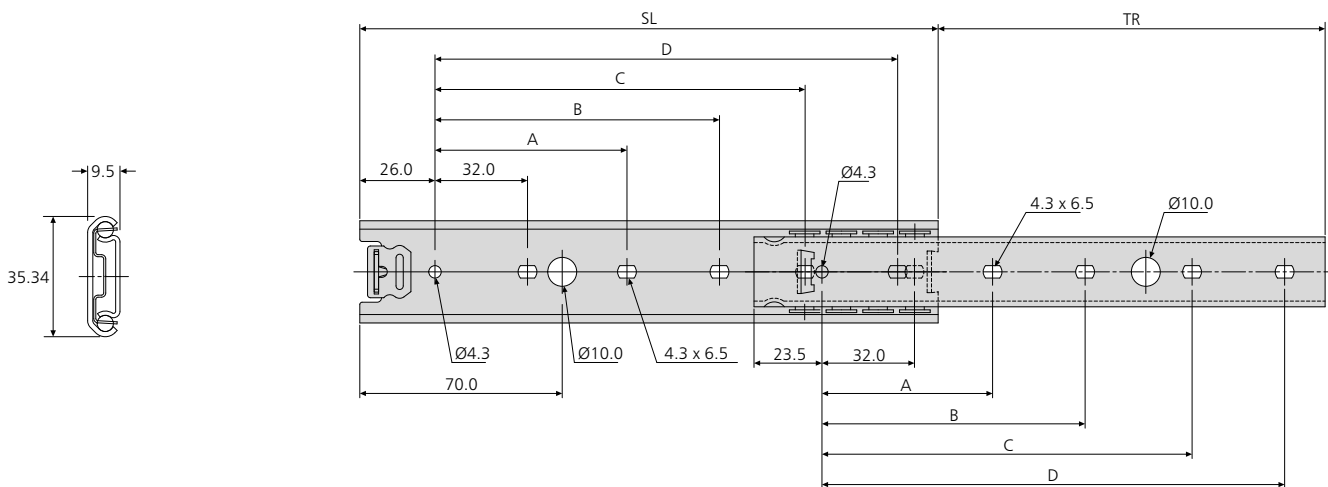
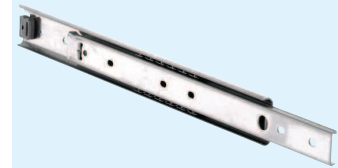

DS2028	mm						kg		
	SL	TR	A	B	C	D	W	L 10,000	L 80,000
DS2028-0030	300	209	96	128	224	256	0.54	65	60
DS2028-0035	350	245	96	128	256	288	0.64	63	57
DS2028-0040	400	282	160	192	320	352	0.74	59	54
DS2028-0045	450	320	160	192	384	416	0.83	57	50
DS2028-0050	500	357	192	224	416	448	0.92	53	47
DS2028-0055	550	394	192	224	480	512	1.02	50	45
DS2028-0060	600	432	224	256	512	544	1.12	46	43
DS2028-0065	650	469	224	256	576	608	1.21	43	41
DS2028-0070	700	506	256	288	608	640	1.30	42	40

Notes:

- Fixing recommendation: M4 screw
- Max. head. ht. 2.5mm/Ø9.6mm
- Load ratings quoted are the maximum for a pair of side mounted slides installed 450mm apart, unless otherwise stated. For more information go to page 187 of the catalogue

Notas:

- Recomendaciones de montaje: tornillo 4mm
- Altura máxima de la cabeza 2.5mm/Ø9.6mm
- Sin precisión adicional, la capacidad de carga máxima corresponde a un par de guías montada verticalmente y con una distancia entre ellas de 450mm. Para más información, consulte la página 191 del catálogo

Note:

- Consigli per il fissaggio: vite 4mm
- Altezza max. testa della vite 2.5mm/Ø9.6mm
- Le portate dichiarate sono il massimo per una coppia di guide montate di lato a 450mm di larghezza a meno che diversamente dichiarato. Per maggiori informazioni andate alla pagina 195 del catalogo

- High grade stainless steel
- Load rating up to 65kg
- 100% extension
- 19.1mm slide thickness
- Hold-in
- Ideal for environments where mild steel might be subject to corrosion



- Acero inoxidable de alta calidad
- Capacidad de carga hasta 65kg
- 100% extensión
- Espesor de la guía de 19.1mm
- Dispositivo de sujeción en posición cerrada
- Ideal para entornos en los que el acero dulce podría estar sujeto a corrosión

- Acciaio inossidabile di alta qualità
- Portata fino a 65kg
- Estrazione 100%
- Spessore guida 19,1mm
- Trattenimento in posizione di chiusura
- Ideale per ambienti in cui l'acciaio dolce può essere soggetto a corrosione

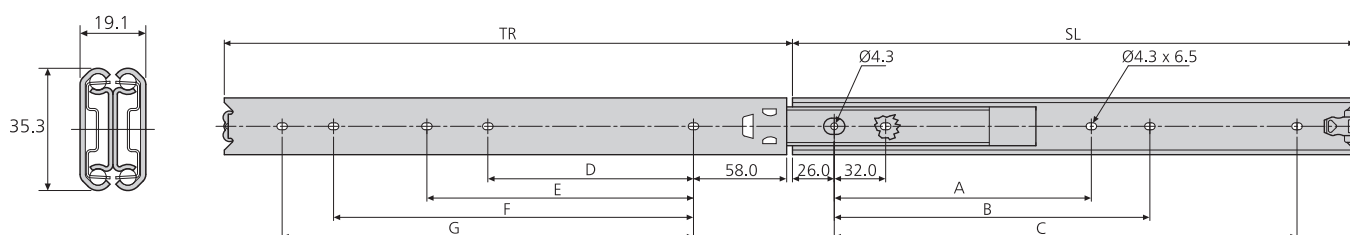

DS0330	mm									kg		
	SL	TR	A	B	C	D	E	F	G	W	10,000	80,000
DS0330-0030	300	304.5	-	192	224	-	-	192	224	1.08	65	50
DS0330-0035	350	354.0	-	224	256	-	-	224	256	1.29	70	55
DS0330-0040	400	403.0	-	192	320	160	-	288	320	1.48	75	60
DS0330-0045	450	452.0	-	224	352	192	-	320	352	1.66	80	65
DS0330-0050	500	501.0	256	288	416	224	256	384	416	1.86	75	57
DS0330-0055	550	550.5	288	320	480	256	288	416	448	2.07	70	50
DS0330-0060	600	600.0	320	352	512	288	320	480	512	2.26	65	45
DS0330-0070	700	698.0	352	384	608	320	352	576	608	2.67	55	30

Notes:

- Fixing recommendation: M4 screw
- Max. head. ht. 2.5mm/Ø9.6mm
- Load ratings quoted are the maximum for a pair of side mounted slides installed 450mm apart, unless otherwise stated. For more information go to page 187 of the catalogue

Notas:

- Recomendaciones de montaje: tornillo M4
- Altura máxima de la cabeza 2.5mm/Ø9.6mm
- Sin precisión adicional, la capacidad de carga máxima corresponde a un par de guías montada verticalmente y con una distancia entre ellas de 450mm. Para más información, consulte la página 191 del catálogo

Note:

- Consigli per il fissaggio: vite M4
- Altezza max. testa della vite 2.5mm/Ø9.6mm
- Le portate dichiarate sono il massimo per una coppia di guide montate di lato a 450mm di larghezza a meno che diversamente dichiarato. Per maggiori informazioni andate alla pagina 195 del catalogo

DS3031

- Suitable for use in temperatures up to 300°C
- Load rating up to 80kg
- 100% extension
- 19.1mm slide thickness
- High temperature food-grade grease
- High grade stainless steel



- Para temperaturas de hasta 300°C
- Capacidad de carga hasta 80kg
- 100% extensión
- Espesor de la guía de 19.1mm
- Lubricante de grado alimentario resistente a temperaturas altas
- Acero inoxidable de alta calidad

- Adatto per utilizzi fino a 300 gradi C
- Portata fino a 80kg
- Estrazione 100%
- Spessore guida 19,1mm
- Grasso per alta temperatura food - safe
- Acciaio inossidabile di alta qualità

Stainless steel
Acero inoxidable
Acciaio inossidabile

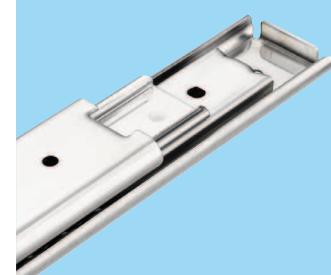
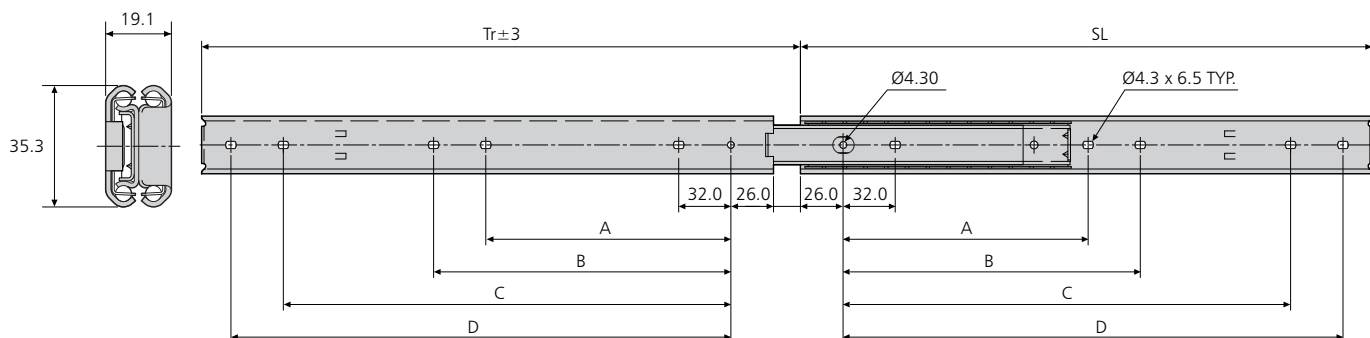

DS3031	mm						kg	
	SL	TR	A	B	C	D	W	L
DS3031-0030	300	317.4	-	-	224.0	256.0	1.53	65
DS3031-0035	350	366.6	-	-	256.0	288.0	1.72	70
DS3031-0040	400	415.8	-	192.0	320.0	352.0	1.91	75
DS3031-0045	450	465.0	-	224.0	352.0	384.0	2.10	80
DS3031-0050	500	514.2	256.0	288.0	416.0	448.0	2.29	75
DS3031-0055	550	563.4	288.0	320.0	480.0	512.0	2.48	70
DS3031-0060	600	612.6	320.0	352.0	512.0	544.0	2.67	65
DS3031-0065	650	661.8	320.0	352.0	576.0	608.0	2.86	60
DS3031-0070	700	711.0	352.0	384.0	608.0	640.0	3.05	55

Notes:

- Fixing recommendation: M4 screw
- Max. head. ht. 2.5mm/Ø9.6mm
- Load ratings quoted are the maximum for a pair of side mounted slides installed 450mm apart, unless otherwise stated. For more information go to page 186 of the catalogue

Notas:

- Recomendaciones de montaje: tornillo M4
- Altura máxima de la cabeza 2.5mm/Ø9.6mm
- Sin precisión adicional, la capacidad de carga máxima corresponde a un par de guías montada verticalmente y con una distancia entre ellas de 450mm. Para mas información, consulte la pagina 190 del catalogo

Note:

- Consigli per il fissaggio: vite M4
- Altezza max. testa della vite 2.5mm/Ø9.6mm
- Le portate dichiarate sono il massimo per una coppia di guide montate di lato a 450mm di larghezza a meno che diversamente dichiarato. Per maggiori informazioni andate alla pagina 194 del catalogo

- Load rating up to 55kg
- 100%+ extension
- 9.6mm slide thickness
- Lock-out
- Front disconnect
- Optional enclosure mounting brackets



- Capacidad de carga hasta 55kg
- 100%+ extensión
- Espesor de la guía de 9.6mm
- Dispositivo de bloqueo en posición abierta
- Dispositivo de desconexión frontal
- Escudras de montaje en armarios opcionales

- Portata fino a 55kg
- Estrazione 100%+
- Spessore guida 9,6mm
- Blocco in posizione di apertura
- Sgancio frontale
- Staffe opzionali di montaggio per armadi rack

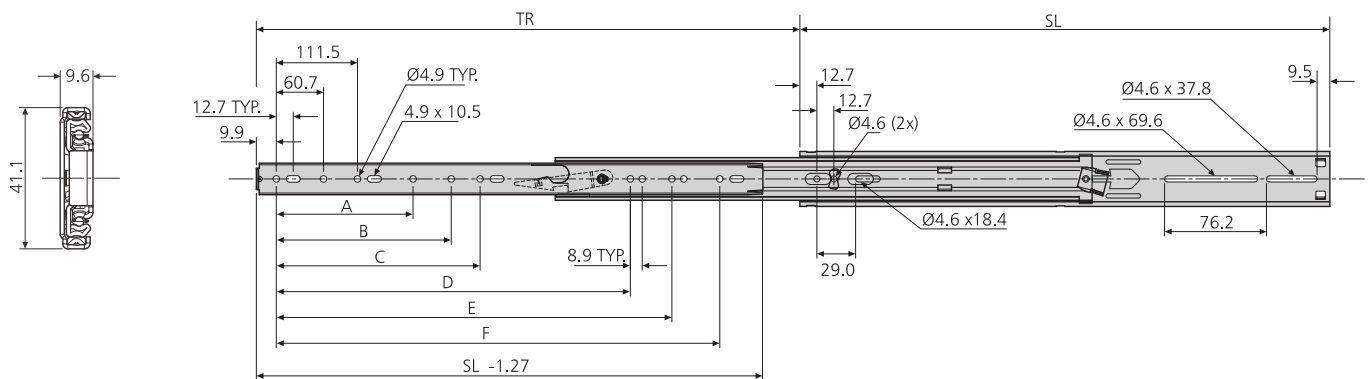
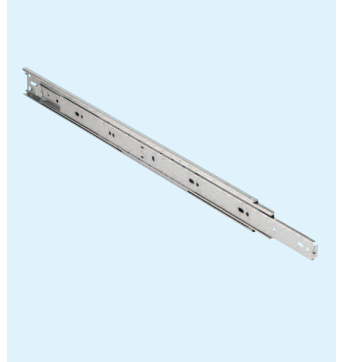

2907	mm								kg	
	SL	TR	A	B	C	D	E	F	W	L
DZ2907-0012	305	356	-	-	-	-	-	235.0	0.84	30
DZ2907-0014	356	406	-	-	-	-	-	285.8	1.00	35
DZ2907-0016	406	457	162.6	-	-	-	-	336.5	1.13	45
DZ2907-0018	457	508	-	-	164.8	314.3	-	387.3	1.27	50
DZ2907-0020	508	559	-	172.1	203.2	356.2	-	438.1	1.42	55
DZ2907-0022	559	610	-	-	213.0	407.0	-	488.9	1.55	55
DZ2907-0024	610	660	254.0	273.7	-	-	457.8	539.7	1.71	50
DZ2907-0026	660	711	140.3	232.4	269.1	416.6	508.6	590.5	1.87	50
DZ2907-0028	711	762	191.1	283.2	304.8	467.4	559.4	641.4	2.00	50
DZ2907-0030	762	813	-	241.9	319.9	518.2	610.2	692.1	2.16	50

Notes:

- Fixing recommendation: M4 screw
- Max. head. ht. 2.5mm/Ø9.6mm
- For enclosure mounting brackets refer to page 140
- For cable carriers refer to page 138
- Vertical mounting only
- Load ratings quoted are the maximum for a pair of side mounted slides installed 450mm apart, unless otherwise stated. For more information go to page 187 of the catalogue

Notas:

- Recomendación de montaje: tornillo M4
- Altura máxima de la cabeza 2.5mm/Ø9.6mm
- Para escudras de montaje en armarios, consúltese la página 140
- Para portadores de cables, consúltese la página 138
- Montaje vertical exclusivamente
- Sin precisión adicional, la capacidad de carga máxima corresponde a un par de guías montada verticalmente y con una distancia entre ellas de 450mm. Para mas información, consulte la pagina 191 del catalogo

Note:

- Consigli per il fissaggio: vite M4
- Altezza max. testa della vite 2.5mm/Ø9.6mm
- Per le staffe di montaggio rack, fare riferimento a pagina 140
- Per i portacavi, fare riferimento a pagina 138
- Solo montaggio verticale
- Le portate dichiarate sono il massimo per una coppia di guide montate di lato a 450mm di larghezza a meno che diversamente dichiarato. Per maggiori informazioni andate alla pagina 195 del catalogo

2907WB

- White box slide (unbranded servers)
- For 1U to 4U chassis
- Load rating up to 55kg
- 100%+ extension
- 9.6mm slide thickness
- Lock-out
- Front disconnect
- Enclosure mounting brackets included
- Fixing hardware included

2,000

- Guías para racks de marcas blancas
- Para bastidores de 1U a 4U
- Capacidad de carga hasta 55kg
- 100%+ extensión
- Espesor de la guía de 9.6mm
- Dispositivo de bloqueo en posición abierta
- Dispositivo de desconexión frontal
- Escuadras de montaje en armarios incluidas
- Accesorios de montaje incluidos

- Guida white box per server non di marca
- Per telai 1U e 4U
- Portata fino a 55kg
- Estrazione 100%+
- Spessore guida 9,6mm
- Blocco in posizione di apertura
- Sgancio frontale
- Staffe per il montaggio in vani comprese
- Elementi di fissaggio inclusi

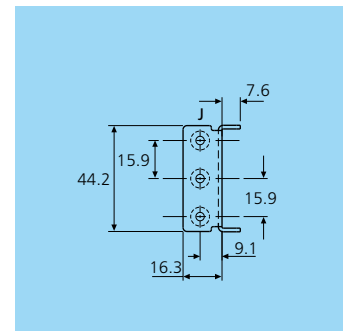
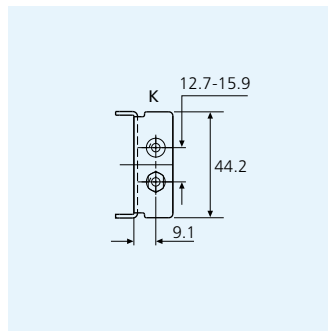
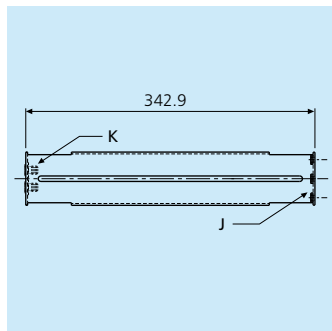
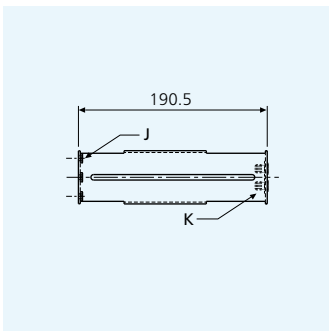
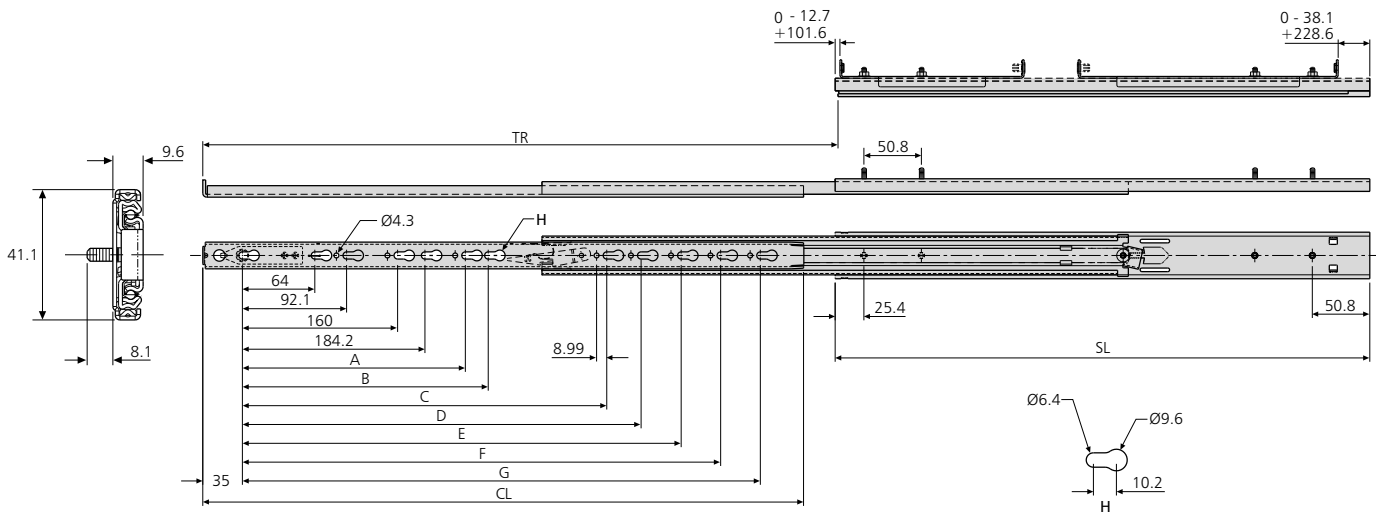

2907WB	mm										kg
	SL	CL	TR	A	B	C	D	E	F	G	
DZ2907-0022WB-2	584	558	610	-	-	368.3	416	460.4	-	-	2.30
DZ2907-0024WB-2	635	608	660	-	-	368.3	416	460.4	512	-	2.50
DZ2907-0026WB-2	686	659	711	256	276.2	-	416	460.4	512	552.5	2.68

Notes:

- Load rating is based on a 406mm wide chassis cycled 2,000 times
- Each part number includes:
1 pair of slides, 2 x front brackets, 2 x rear brackets, 8 x thumb screws, 8 x keep nuts
- Fixing recommendation: M4 button head
- For a front flush fascia use a No. 8-32 with Fillister head and cage nut.
- For cable carriers refer to page 138. Suitability dependent on server depth.
- Vertical mounting only
- Load ratings quoted are the maximum for a pair of side mounted slides installed 450mm apart, unless otherwise stated. For more information go to page 187 of the catalogue

Notas:

- La capacidad de carga está basada en un chasis de 406 mm de anchura con un ciclo de 2,000 movimientos
- Cada referencia de pieza incluye:
1 par de guías, 2 escuadras delanteras, 2 escuadras traseras, 8 tornillos de mariposa y 8 tuercas prisioneras.
- Recomendación de montaje: tornillo M4 de cabeza redonda
- Para una tabica delantera enrasada use un tornillo No. 8-32 con cabeza cilíndrica ranurada y tuerca de jaula
- Para portadores de cables, consúltese la página 138. Los portadores más idóneos son dependientes de la profundidad de los servidores
- Montaje vertical exclusivamente
- Sin precisión adicional, la capacidad de carga máxima corresponde a un par de guías montada verticalmente y con una distancia entre ellas de 450mm. Para mas información, consulte la pagina 191 del catalogo

Note:

- La portata è basata su un telaio di 406mm di larghezza sottoposto a 2,000 cicli
- Ogni numero parte comprende:
1 coppia di guide, 2 x staffe anteriori, 2 x staffe posteriori, 8 x viti ad alette, 8 x dadi di ritegno
- Consigli per il fissaggio: viti M4 a testa bombata
- Per la fascia frontale a filo utilizzare da 8 a 32 viti con testa cilindrica e dado in gabbia
- Per i portacavi, fare riferimento a pagina 138. Adattabilità in funzione della profondità del server
- Solo montaggio verticale
- Le portate dichiarate sono il massimo per una coppia di guide montate di lato a 450mm di larghezza a meno che diversamente dichiarato. Per maggiori informazioni andate alla pagina 195 del catalogo

5517-50

- Load rating up to 55kg
- 100%+ extension
- 17.5mm slide thickness
- Bayonet mounting
- Hold-in

80,000

- Capacidad de carga hasta 55kg
- 100%+ extensión
- Espesor de la guía de 17.5mm
- Montaje en bayoneta
- Dispositivo de sujeción en posición cerrada

- Portata fino a 55kg
- Estrazione 100%+
- Spessore guida 17,5mm
- Montaggio a baionetta
- Trattenimento in posizione di chiusura

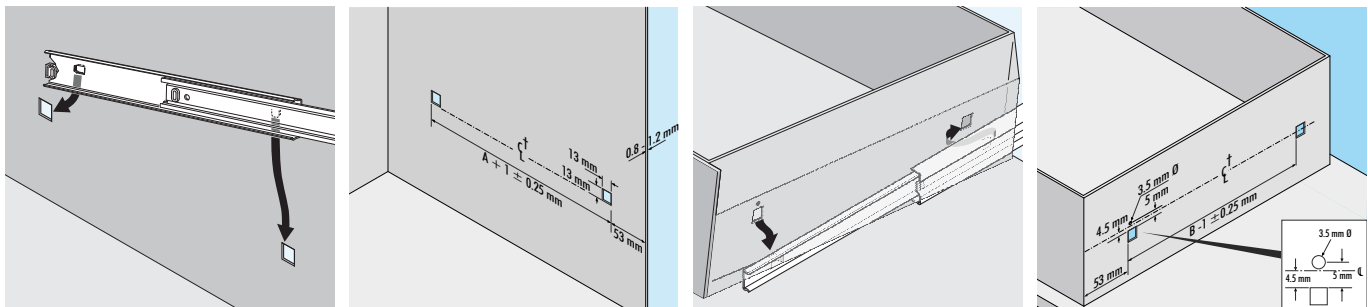
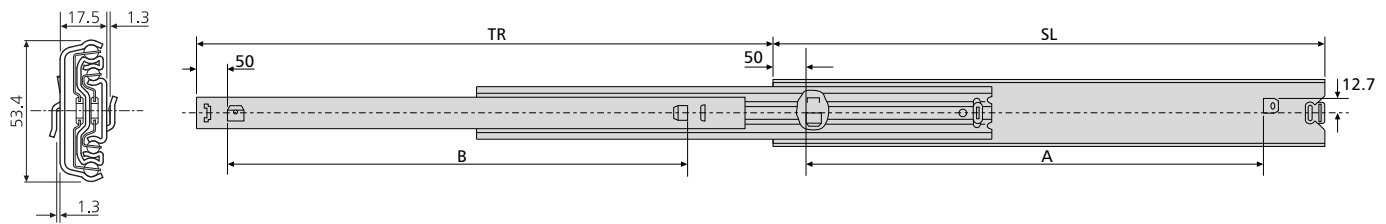

5517-50	mm				kg	
	SL	TR	A	B	W	L
DZ5517-5035	350	374	250	250	1.79	51
DZ5517-5040	400	424	300	300	2.07	53
DZ5517-5045	450	473	350	350	2.33	55
DZ5517-5050	500	522	400	400	2.61	55
DZ5517-5055	550	571	450	450	2.89	55
DZ5517-5060	600	620	500	500	3.16	53
DZ5517-5070	700	731	600	600	3.69	50

Notes:

- Bayonet mounting for metal cabinets and chassis walls of between 0.8 - 1.2mm thickness
- Vertical mounting only
- Load ratings quoted are the maximum for a pair of side mounted slides installed 450mm apart, unless otherwise stated. For more information go to page 187 of the catalogue

Notas:

- Montaje en bayoneta par armarios de metal y paredes de chapa de entre 0,8 y 1,2mm de espesor
- Montaje vertical exclusivamente
- Sin precisión adicional, la capacidad de carga máxima corresponde a un par de guías montada verticalmente y con una distancia entre ellas de 450mm. Para mas información, consulte la pagina 191 del catalogo

Note:

- Montaggio a baionetta per armadietti metallici e pareti telaio di spessore 0,8-1,2mm
- Solo montaggio verticale
- Le portate dichiarate sono il massimo per una coppia di guide montate di lato a 450mm di larghezza a meno che diversamente dichiarato. Per maggiori informazioni andate alla pagina 195 del catalogo

- Load rating up to 60kg
- 100%+ extension
- 12.7mm slide thickness
- Bayonet mounting
- Hold-in
- Front disconnect

50,000

- Capacidad de carga hasta 60kg
- 100%+ extensión
- Espesor de la guía de 12,7mm
- Montaje en bayoneta
- Dispositivo de sujeción en posición cerrada
- Dispositivo de desconexión frontal

- Portata fino a 60kg
- Estrazione 100%+
- Spessore guida 12,7mm
- Montaggio a baionetta
- Trattenimento in posizione di chiusura
- Sgancio frontale

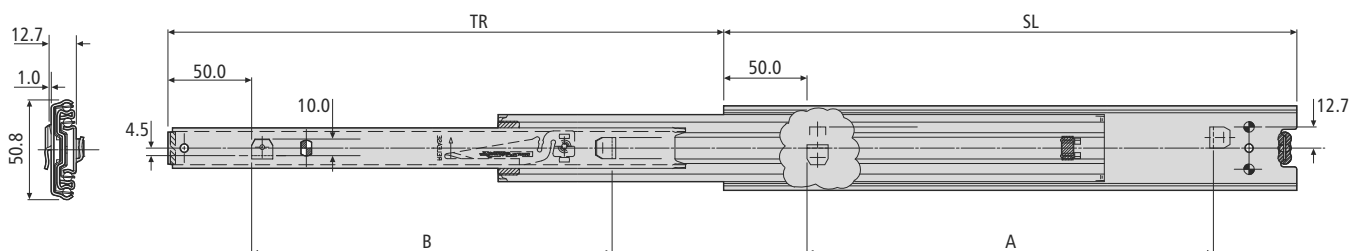

3320-50	mm				kg	
	SL	TR	A	B	W	L
DZ3320-5030	300	325	200	200	1.23	55
DZ3320-5035	350	374	250	250	1.45	57
DZ3320-5040	400	424	300	300	1.66	58
DZ3320-5045	450	473	350	350	1.87	59
DZ3320-5050	500	522	400	400	2.07	60
DZ3320-5055	550	571	450	450	2.29	60
DZ3320-5060	600	620	500	500	2.52	59
DZ3320-5065	650	670	550	550	2.72	57
DZ3320-5070	700	731	600	600	2.93	55

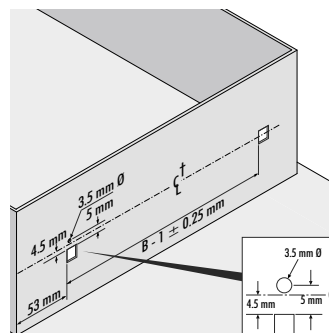
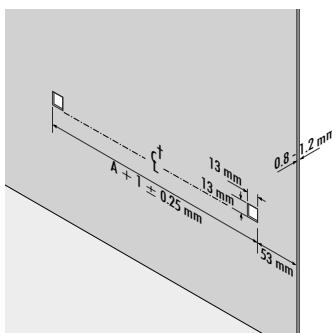

Notes:

- Bayonet mounting for metal cabinets and chassis walls of between 0.8 – 1.2mm thickness
- Vertical (side) mounting only
- For more information go to page 187 of the catalogue

Notas:

- Montaje en bayoneta para armarios de metal y paredes de chapa de entre 0,8 y 1,2mm de espesor
- Montaje vertical exclusivamente
- Para mas información, consulte la pagina 191 del catalogo

Note:

- Montaggio a baionetta per armadietti metallici e pareti telaio di spessore 0,8 - 1,2mm
- Solo montaggio verticale
- Per maggiori informazioni andate alla pagina 195 del catalogo

5517-60

- Load rating up to 60kg
- 100%+ extension
- 19mm slide thickness
- Brackets on drawer member for bottom mounting
- Hold-in

80,000

- Capacidad de carga hasta 60kg
- 100%+ extensión
- Espesor de la guía de 19mm
- Escuadras en el cuerpo del cajón para montaje de base
- Dispositivo de sujeción en posición cerrada

- Portata fino a 60kg
- Estrazione 100%+
- Spessore guida 19mm
- Staffe sull'elemento cassetto per montaggio sul fondo
- Trattenimento in posizione di chiusura

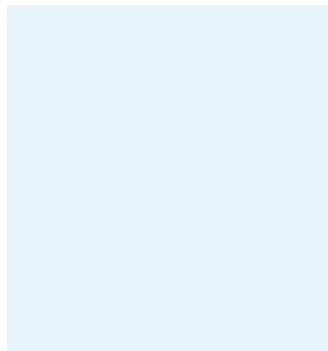
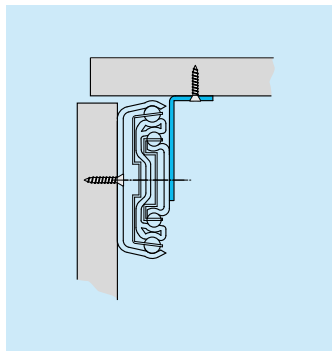
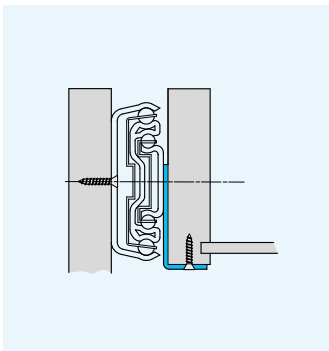
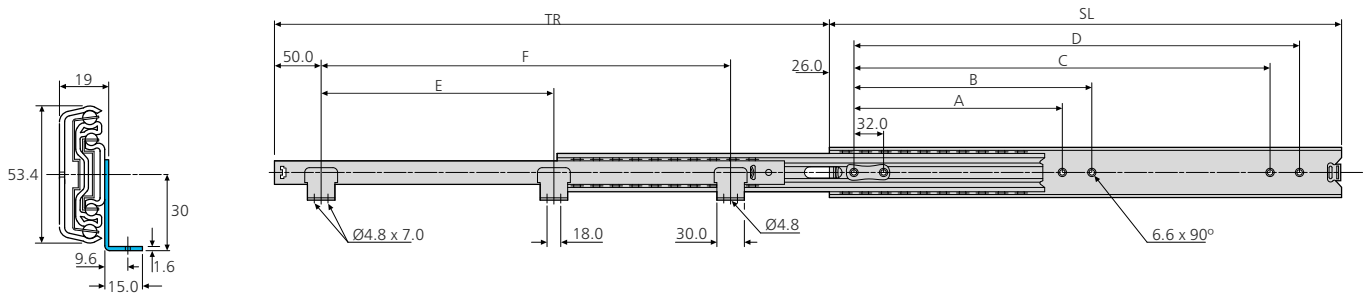

5517-60	mm								kg	
	SL	TR	A	B	C	D	E	F	W	L
DZ5517-6030	300	325.0	-	-	224	256	-	190	1.57	55
DZ5517-6035	350	374.2	-	-	224	256	-	240	1.85	57
DZ5517-6040	400	436.1	160	192	320	352	-	290	2.11	59
DZ5517-6045	450	498.0	160	192	320	352	-	340	2.38	60
DZ5517-6050	500	547.2	192	224	416	448	-	390	2.65	60
DZ5517-6055	550	596.4	-	224	448	480	250	440	2.96	60
DZ5517-6060	600	658.3	256	288	480	512	250	490	3.20	60
DZ5517-6065	650	707.5	256	288	544	576	250	540	3.49	58
DZ5517-6070	700	769.4	288	416	576	608	250	590	3.75	55

Notes:

- Fixing recommendation: 4mm wood screw/ 6mm Euro screw
- Max. head. ht.2.5mm/Ø9.6mm
- For more information go to page 187 of the catalogue

Notas:

- Recomendaciones de montaje: tornillo de madera de 4mm/tornillo euro de 6mm
- Altura máxima de la cabeza 2.5mm/Ø9.6mm
- Para mas información, consulte la pagina 191 del catalogo

Note:

- Consigli per il fissaggio: vite per legno da 4mm/ vite Euro da 6mm
- Altezza max. testa della vite 2.5mm/Ø9.6mm
- Per maggiori informazioni andate alla pagina 195 del catalogo

- Load rating up to 60kg
- 100%+ extension
- 14.3mm slide thickness
- Brackets on drawer member
- Hold-in



- Capacidad de carga hasta 60kg
- 100%+ extensión
- Espesor de la guía de 14,3mm
- Escuadras en el cuerpo del cajón para montaje de base
- Dispositivo de sujeción en posición cerrada

- Portata fino a 60kg
- Estrazione 100%+
- Spessore guida 14,3mm
- Staffe sull'elemento cassetto per montaggio sul fondo
- Trattenimento in posizione di chiusura

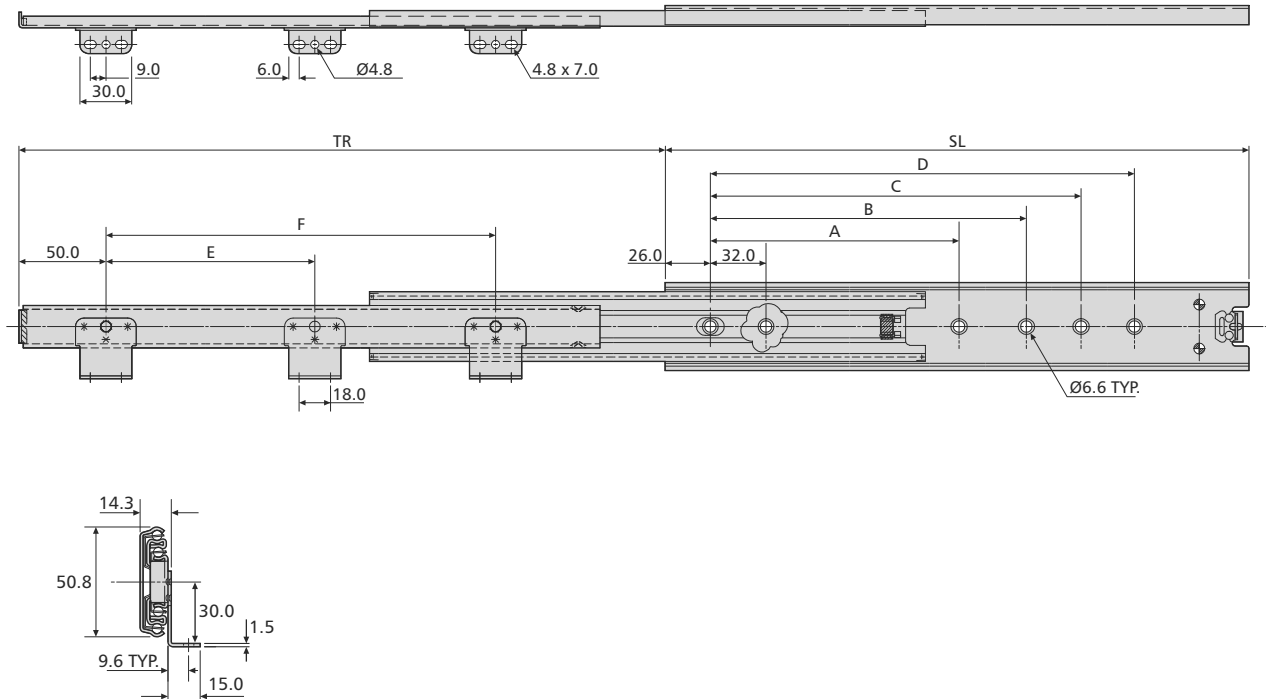
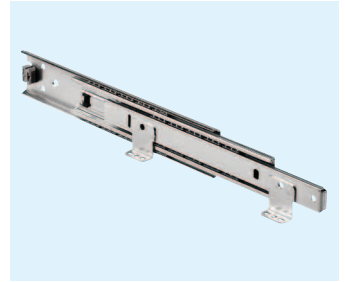

3301-60	mm								kg	
	SL	TR	A	B	C	D	E	F	W	L
DZ3301-6030	300	325.0	-	-	224	-	-	190	1.29	60
DZ3301-6035	350	374.2	-	-	224	256	-	240	1.48	59
DZ3301-6040	400	436.1	160	192	320	-	-	290	1.69	59
DZ3301-6045	450	498.0	160	192	320	352	-	340	1.90	58
DZ3301-6050	500	547.2	192	224	416	448	-	390	2.13	58
DZ3301-6055	550	596.4	-	224	448	480	250	440	2.35	57
DZ3301-6060	600	658.3	256	288	480	512	250	490	2.57	55
DZ3301-6065	650	707.5	256	288	544	576	250	540	2.83	53
DZ3301-6070	700	769.4	288	416	576	608	250	590	3.04	50

Notes:

- Fixing recommendation: 4mm wood screw/6mm Euro screw.
- Max. head height 2.5mm/Ø9.0mm necessary to clear traversing members
- Load ratings quoted are the maximum for a pair of side mounted slides installed 450mm apart, unless otherwise stated. For more information go to page 187 of the catalogue

Notas:

- Recomendaciones de montaje: tornillo de madera de 4mm/tornillo euro de 6mm
- Altura máxima de cabeza para poder atravesar los cuerpos 2.5mm/Ø9.0mm.
- Sin precisión adicional, la capacidad de carga máxima corresponde a un par de guías montada verticalmente y con una distancia entre ellas de 450mm. Para mas información, consulte la pagina 191 del catalogo

Note:

- Consigli per il fissaggio: vite per legno da 4mm/vite Euro da 6mm
- Testa con altezza max 2.5mm/Ø9.0mm necessaria al passaggio attraverso I membri della guida
- Le portate dichiarate sono il massimo per una coppia di guide montate di lato a 450mm di larghezza a meno che diversamente dichiarato. Per maggiori informazioni andate alla pagina 195 del catalogo

3301

- Load rating up to 68kg
- 100%+ extension
- 12.7mm slide thickness
- Hold-in
- Optional enclosure mounting brackets



- Capacidad de carga hasta 68kg
- 100%+ extensión
- Espesor de la guía de 12,7mm
- Dispositivo de sujeción en posición cerrada
- Escuadras de montaje en armarios opcionales

- Portata fino a 68kg
- Estrazione 100%+
- Spessore guida 12,7mm
- Trattenimento in posizione di chiusura
- Staffe opzionali di montaggio per armadi rack

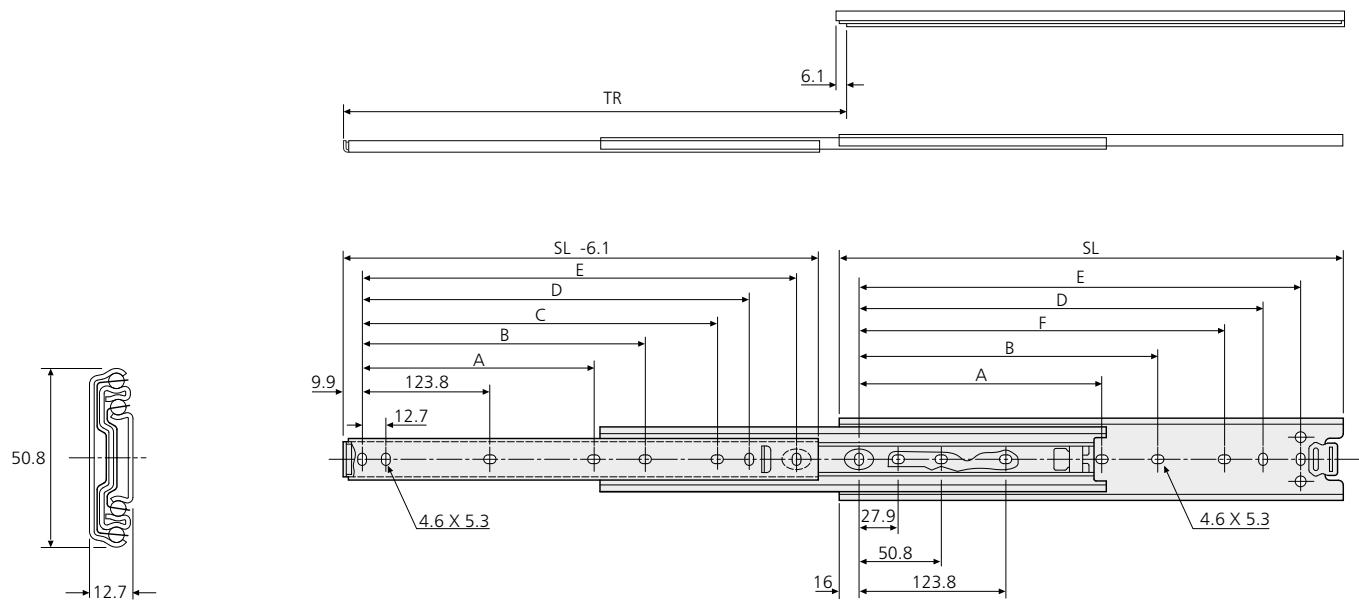

3301	mm									kg	
	SL	TR	A	B	C	D	E	F	W	L	
DZ3301-0012-2	305	330	-	162.1	222.2	235.0	260.3	209.5	1.27	68	
DZ3301-0014-2	356	381	-	212.8	273.0	285.7	311.1	260.3	1.51	67	
DZ3301-0016-2	406	432	-	263.6	323.8	336.5	361.9	311.1	1.73	67	
DZ3301-0018-2	457	483	212.8	314.4	374.6	387.3	412.7	361.9	1.92	66	
DZ3301-0020-2	508	533	238.2	365.2	425.4	438.1	463.5	412.7	2.14	66	
DZ3301-0022-2	559	584	263.6	416.0	476.2	488.9	514.3	463.5	2.37	64	
DZ3301-0024-2	610	635	289.0	466.8	527.0	539.7	565.1	514.3	2.53	61	
DZ3301-0026-2	660	686	314.4	517.6	577.8	590.5	615.9	565.1	2.77	58	
DZ3301-0028-2	711	737	339.8	568.4	628.6	641.3	666.7	615.9	3.01	55	

Notes:

- Fixing hardware included
- For enclosure mounting brackets refer to page 140
- For cable carriers refer to page 138
- Load ratings quoted are the maximum for a pair of side mounted slides installed 450mm apart, unless otherwise stated. For more information go to page 187 of the catalogue

Notas:

- Accesorios de montaje incluidos
- Para escuadras de montaje en armarios, consúltese la página 140
- Para portadores de cables, consúltese la página 138
- Sin precisión adicional, la capacidad de carga máxima corresponde a un par de guías montada verticalmente y con una distancia entre ellas de 450mm. Para más información, consulte la página 191 del catálogo

Note:

- Elementi di fissaggio inclusi
- Per le staffe di montaggio rack, fare riferimento a pagina 140
- Per i portacavi, fare riferimento a pagina 138
- Le portate dichiarate sono il massimo per una coppia di guide montate di lato a 450mm di larghezza a meno che diversamente dichiarato. Per maggiori informazioni andate alla pagina 195 del catalogo

- Load rating up to 68kg
- 100%+ extension
- 12.7mm slide thickness
- Front disconnect
- Lock-out
- Fixing hardware included
- Optional enclosure mounting brackets



- Capacidad de carga hasta 68kg
- 100%+ extensión
- Espesor de la guía de 12.7mm
- Dispositivo de desconexión frontal
- Dispositivo de bloqueo en posición abierta
- Accesorios de montaje incluidos
- Escuadras de montaje en armarios opcionales

- Portata fino a 68kg
- Estrazione 100%+
- Spessore guida 12,7mm
- Sgancio frontale
- Blocco in posizione di apertura
- Elementi di fissaggio inclusi
- Staffe opzionali di montaggio per armadi rack

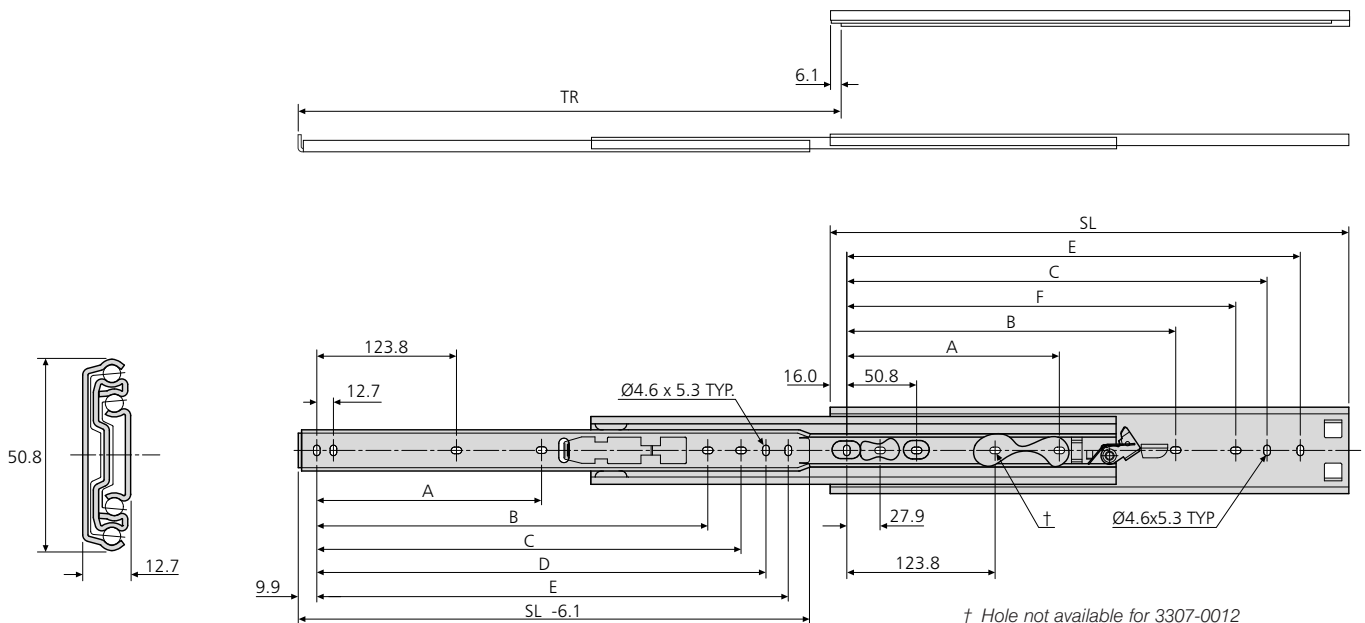

† Hole not available for 3307-0012
 Agujero no disponible para la guía 3307-0012
 Foro non disponibile per 3307-0012

3307	mm								kg	
	SL	TR	A	B	C	D	E	F	W	L
DZ3307-0012-2	305	330	-	-	234.9	247.6	260.3	209.5	1.32	68
DZ3307-0014-2	356	381	-	-	285.7	298.4	311.1	260.3	1.51	67
DZ3307-0016-2	406	432	-	-	336.5	349.2	361.9	311.1	1.73	67
DZ3307-0018-2	457	483	177.8	314.4	387.3	400.0	412.7	361.9	1.94	66
DZ3307-0020-2	508	533	203.2	365.2	438.1	450.8	463.5	412.7	2.16	66
DZ3307-0022-2	559	584	228.6	416.0	488.9	501.6	514.3	463.5	2.39	64
DZ3307-0024-2	610	635	254.0	466.8	539.7	552.4	565.1	514.3	2.60	61
DZ3307-0026-2	660	686	279.4	517.6	590.5	603.2	615.9	565.1	2.81	58
DZ3307-0028-2	711	737	304.8	568.4	641.3	654.0	666.7	615.9	3.04	55

- Notes:**
- Fixing hardware included
 - For enclosure mounting brackets refer to page 140
 - For cable carriers refer to page 138
 - For more information go to page 187 of the catalogue

- Notas:**
- Accesorios de montaje incluidos
 - Para escuadras de montaje en armarios, consúltese la página 140
 - Para portadores de cables, consúltese la página 138
 - Para mas información, consulte la pagina 191 del catalogo

- Note:**
- Elementi di fissaggio inclusi
 - Per le staffe di montaggio rack, fare riferimento a pagina 140
 - Per i portacavi, fare riferimento a pagina 138
 - Per maggiori informazioni andate alla pagina 195 del catalogo

- Load rating up to 68kg
- 100%+ extension
- 12.7mm slide thickness
- Lock-in
- Lock-out
- Front disconnect
- Fixing hardware included
- Optional enclosure mounting brackets



- Capacidad de carga hasta 68kg
- 100%+ extensión
- Espesor de la guía de 12.7mm
- Dispositivo de bloqueo en posición cerrada
- Dispositivo de bloqueo en posición abierta
- Dispositivo de desconexión frontal
- Accesorios de montaje incluidos
- Escuadras de montaje en armarios opcionales

- Portata fino a 68kg
- Estrazione 100%+
- Spessore guida 12,7mm
- Blocco in posizione di chiusura
- Blocco in posizione di apertura
- Sgancio frontale
- Elementi di fissaggio inclusi
- Staffe opzionali di montaggio per armadi rack

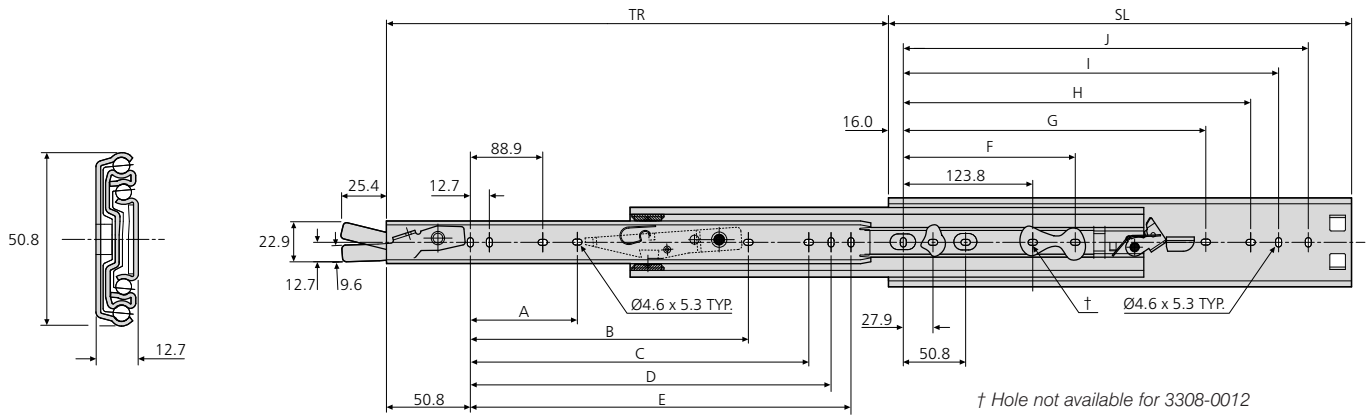

† Hole not available for 3308-0012
 Agujero no disponible para la guía 3308-0012
 Foro non disponibile per 3308-0012

3308	mm												kg	
	SL	TR	A	B	C	D	E	F	G	H	I	J	W	L
DZ3308-0012-2	305	330	-	-	200.1	212.8	225.5	-	-	209.5	234.9	260.3	1.32	68
DZ3308-0014-2	356	381	-	-	250.9	263.6	276.3	-	-	260.3	285.7	311.1	1.54	67
DZ3308-0016-2	406	432	-	-	301.7	314.4	327.1	-	-	311.1	336.5	361.9	1.75	67
DZ3308-0018-2	457	483	143.0	279.4	352.5	365.2	377.9	177.8	314.4	361.9	387.3	412.7	1.96	66
DZ3308-0020-2	508	533	168.4	330.2	403.3	416.0	428.7	203.2	365.2	412.7	438.1	463.5	2.19	66
DZ3308-0022-2	559	584	193.8	381.0	454.1	466.8	479.5	228.6	416.0	463.5	488.9	514.3	2.37	64
DZ3308-0024-2	610	635	219.2	431.8	504.9	517.6	530.3	254.0	466.8	514.3	539.7	565.1	2.63	61
DZ3308-0026-2	660	686	244.6	482.6	555.7	568.4	581.1	279.4	517.6	565.1	590.5	615.9	2.86	58
DZ3308-0028-2	711	737	270.0	533.4	606.5	619.2	631.9	304.8	568.4	615.9	641.3	666.7	3.05	55

Notes:

- Handed slide assembly
- Fixing hardware included
- For enclosure mounting brackets refer to page 140
- For cable carriers refer to page 138
- Load ratings quoted are the maximum for a pair of side mounted slides installed 450mm apart, unless otherwise stated. For more information go to page 187 of the catalogue

Notas:

- Las guías no se pueden intercambiar
- Accesorios de montaje incluidos
- Para escuadras de montaje en armarios, consúltese la página 140
- Para portadores de cables, consúltese la página 138
- Sin precisión adicional, la capacidad de carga máxima corresponde a un par de guías montada verticalmente y con una distancia entre ellas de 450mm. Para mas información, consulte la pagina 191 del catalogo

Note:

- Assemblaggio guida non intercambiabile
- Elementi di fissaggio inclusi
- Per le staffe di montaggio in Armadi rack fare riferimento a pagina 140
- Per i portacavi, fare riferimento a pagina 138
- Le portate dichiarate sono il massimo per una coppia di guide montate di lato a 450mm di larghezza a meno che diversamente dichiarato. Per maggiori informazioni andate alla pagina 195 del catalogo

- Load rating up to 70kg
- 100%+ extension
- 19.1mm slide thickness
- Low profile - only 35.3mm high
- Optional enclosure mounting brackets



- Capacidad de carga hasta 70kg
- 100%+ extensión
- Espesor de la guía de 19.1mm
- Bajo perfil - sólo 35.3mm de altura
- Escuadras de montaje en armarios opcionales

- Portata fino a 70kg
- Estrazione 100%+
- Spessore guida 19,1mm
- Profilo basso - solo 35,3mm di altezza
- Staffe opzionali di montaggio per armadi rack

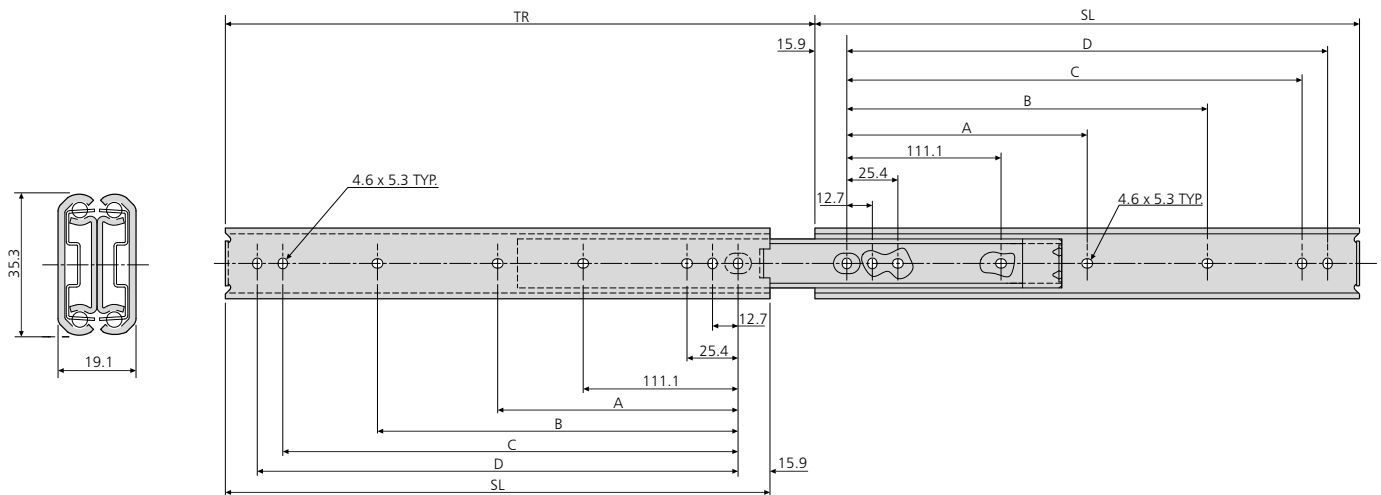

0301	mm						kg	
	SL	TR	A	B	C	D	W	L
DZ0301-0012	305	327	-	149.2	260.3	273.0	1.38	70
DZ0301-0014	356	378	-	200.0	311.1	323.8	1.63	67
DZ0301-0016	406	429	-	250.8	361.9	374.6	1.87	65
DZ0301-0018	457	480	212.7	301.6	412.7	425.4	2.10	63
DZ0301-0020	508	530	238.1	352.4	463.5	476.2	2.35	60
DZ0301-0022	559	581	263.5	403.2	514.3	527.0	2.60	55
DZ0301-0024	610	632	288.9	454.0	565.1	577.8	2.77	50
DZ0301-0026	660	683	314.3	504.8	615.9	628.6	2.55	45
DZ0301-0028	711	734	339.7	555.6	666.7	679.4	3.22	40

Notes:

- Fixing recommendation: M4 screw
- Max. head. ht. 2.5mm/Ø9.6mm
- For enclosure mounting brackets refer to page 140
- For cable carriers refer to page 138
- Load ratings quoted are the maximum for a pair of side mounted slides installed 450mm apart, unless otherwise stated. For more information go to page 187 of the catalogue

Notas:

- Recomendación de montaje: tornillo M4
- Altura máxima de la cabeza 2.5mm/Ø9.6mm
- Para escuadras de montaje en armarios, consúltese la página 140
- Para portadores de cables, consúltese la página 138
- Sin precisión adicional, la capacidad de carga máxima corresponde a un par de guías montada verticalmente y con una distancia entre ellas de 450mm. Para más información, consulte la página 191 del catálogo

Note:

- Consigli per il fissaggio: vite M4
- Altezza max. testa della vite 2.5mm/Ø9.6mm
- Per le staffe di montaggio in spazio chiuso, fare riferimento a pagina 140
- Per i portacavi, fare riferimento a pagina 138
- Le portate dichiarate sono il massimo per una coppia di guide montate di lato a 450mm di larghezza a meno che diversamente dichiarato. Per maggiori informazioni andate alla pagina 195 del catalogo

- Load rating up to 70kg
- 100%+ extension
- 19.1mm slide thickness
- 10mm side space when recessed
- Lock-out
- Front disconnect
- Optional enclosure mounting brackets, suitable for recess mounting



- Capacidad de carga hasta 70kg
- 100%+ extensión
- Espesor de la guía de 19.1mm
- 10mm de espacio lateral cuando esté empotrado
- Dispositivo de bloqueo en posición abierta
- Dispositivo de desconexión frontal
- Escuadras de montaje en armarios opcionales, apropiadas para montaje en rebajos

- Portata fino a 70kg
- Estrazione 100%+
- Spessore guida 19.1mm
- Spazio laterale di 10mm quando a incasso
- Blocco in posizione di apertura
- Sgancio frontale
- Staffe opzionali di montaggio per armadi rack (adatte per montaggio a incasso)

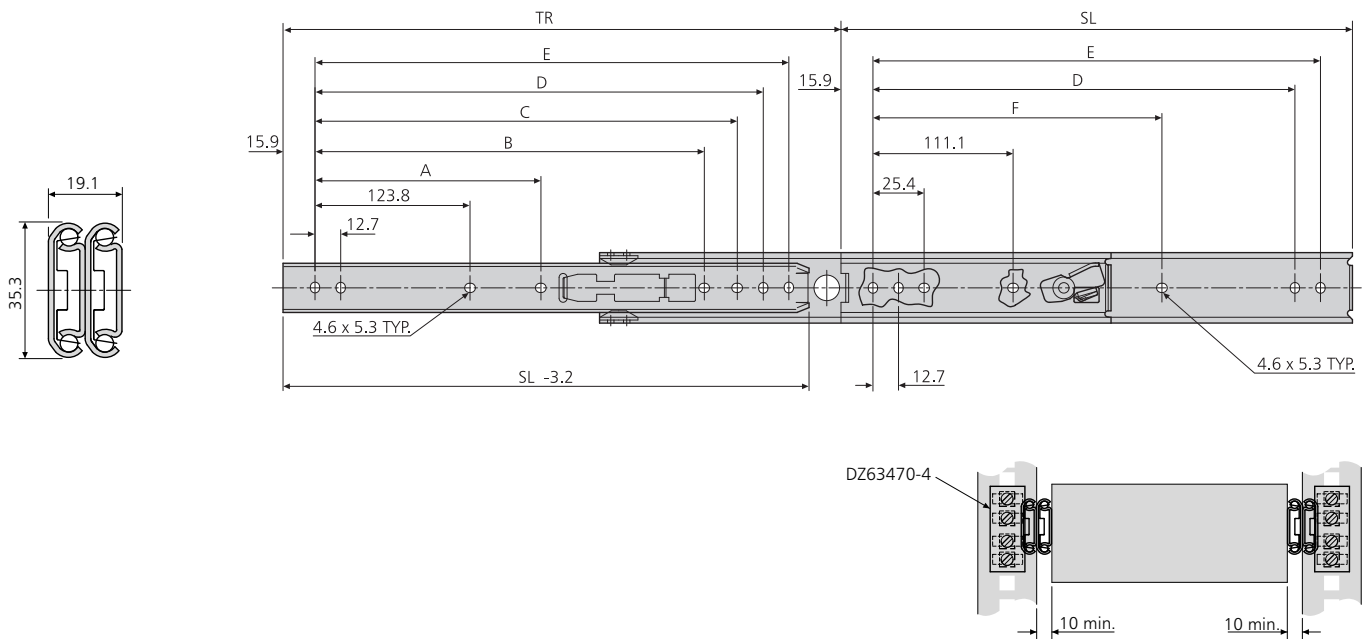
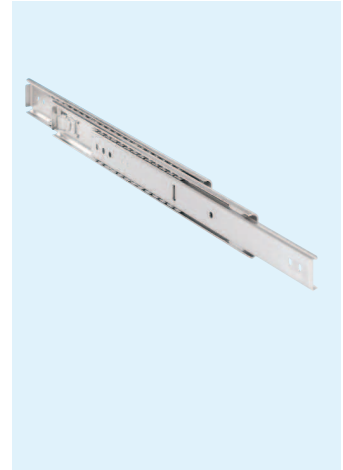

0305	mm								kg	
	SL	TR	A	B	C	D	E	F	W	L
DZ0305-0012	305	327.0	-	-	-	260.3	273.0	-	1.27	70
DZ0305-0014	356	378.0	-	-	298.4	311.1	323.8	-	1.46	68
DZ0305-0016	406	429.0	-	-	349.2	361.9	374.6	250.8	1.63	65
DZ0305-0018	457	479.5	212.7	-	400.0	412.7	425.4	301.6	1.88	62
DZ0305-0020	508	530.5	238.1	365.2	450.8	463.5	476.2	352.4	2.04	57
DZ0305-0022	559	581.0	263.5	415.9	501.6	514.3	527.0	403.2	2.29	52
DZ0305-0024	610	632.0	288.9	466.7	552.4	565.1	577.8	454.0	2.50	46
DZ0305-0026	660	683.0	314.3	517.7	603.2	615.9	628.6	504.8	2.67	41
DZ0305-0028	711	733.5	339.7	568.3	654.0	666.7	679.4	555.6	2.89	36

Notes:

- Fixing recommendation: M4 screw
- Max. head. ht. 2.5mm/Ø9.6mm
- For enclosure mounting brackets refer to page 140
- For cable carriers refer to page 138
- For more information go to page 187 of the catalogue

Notas:

- Recomendación de montaje: tornillo M4
- Altura máxima de la cabeza 2.5mm/Ø9.6mm
- Para escuadras de montaje en armarios, consúltese la página 140
- Para portadores de cables, consúltese la página 138
- Para más información, consulte la página 191 del catálogo

Note:

- Consigli per il fissaggio: vite M4
- Altezza max. testa della vite 2.5mm/Ø9.6mm
- Per le staffe di montaggio rack, fare riferimento a pagina 140
- Per i portacavi, fare riferimento a pagina 138
- Per maggiori informazioni andate alla pagina 195 del catalogo

- High grade stainless steel
- Load rating up to 70kg
- 100%+ extension
- 19.1mm slide thickness
- Lock-out
- Front disconnect



- Acero inoxidable de alta calidad
- Capacidad de carga hasta 70kg
- 100%+ extensión
- Espesor de la guía de 19.1mm
- Dispositivo de bloqueo en posición abierta
- Dispositivo de desconexión frontal

- Finitura in acciaio inossidabile
- Portata fino a 70kg
- Estrazione 100%+
- Spessore guida 19.1mm
- Blocco in posizione di apertura
- Sgancio frontale

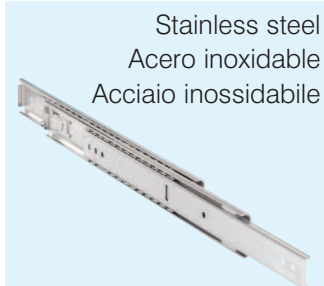

Stainless steel
Acero inoxidable
Acciaio inossidabile

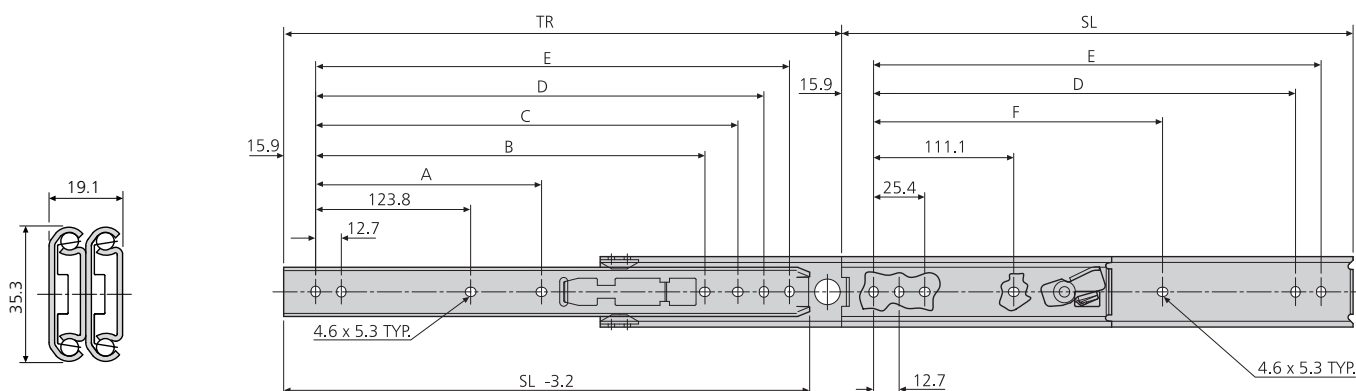

DS0305	mm								kg	
	SL	TR	A	B	C	D	E	F	W	L
DS0305-0012	305	327.0	-	-	-	260.3	273.0	-	1.27	70
DS0305-0014	356	378.0	-	-	298.4	311.1	323.8	-	1.46	68
DS0305-0016	406	429.0	-	-	349.2	361.9	374.6	250.8	1.63	65
DS0305-0018	457	479.5	212.7	-	400.0	412.7	425.4	301.6	1.88	62
DS0305-0020	508	530.5	238.1	365.2	450.8	463.5	476.2	352.4	2.04	57
DS0305-0022	559	581.0	263.5	415.9	501.6	514.3	527.0	403.2	2.29	52
DS0305-0024	610	632.0	288.9	466.7	552.4	565.1	577.8	454.0	2.50	46
DS0305-0026	660	683.0	314.3	517.7	603.2	615.9	628.6	504.8	2.67	41
DS0305-0028	711	733.5	339.7	568.3	654.0	666.7	679.4	555.6	2.89	36

Notes:

- Fixing recommendation: M4 screw
- Max. head. ht. 2.5mm/Ø9.6mm
- Load ratings quoted are the maximum for a pair of side mounted slides installed 450mm apart, unless otherwise stated. For more information go to page 187 of the catalogue

Notas:

- Recomendación de montaje: tornillo M4
- Altura máxima de la cabeza 2.5mm/Ø9.6mm
- Sin precisión adicional, la capacidad de carga máxima corresponde a un par de guías montada verticalmente y con una distancia entre ellas de 450 mm. Para mas información, consulte la pagina 191 del catalogo

Note:

- Consigli per il fissaggio: vite M4
- Altezza max. testa della vite 2.5mm/Ø9.6mm
- Le portate dichiarate sono il massimo per una coppia di guide montate di lato a 450 mm di larghezza a meno che diversamente dichiarato. Per maggiori informazioni andate alla pagina 195 del catalogo

3507

- Load rating up to 82kg
- 100%+ extension
- 12.7mm slide thickness
- Lock-out
- Pinch-free, spring disconnect makes drawer removal and reinsertion easy
- One-Motion Insertion™ simplifies reinsertion and installation of heavier loads
- Optional enclosure mounting brackets
- For 2 to 8U chassis



- Capacidad de carga hasta 82kg
- 100%+ extension
- Espesor de la guía de 12,7mm
- Dispositivo de bloqueo en posición abierta
- La desconexión de resorte sin constricción hace de la extracción y re inserción del cajón una operación fácil
- La One-Motion Insertion™ simplifica la re inserción e instalación de cargas más pesadas
- Escuadras de montaje en armarios opcionales
- Para bastidores de 2U a 8U

- Portata fino a 82kg
- Estrazione 100%+
- Spessore guida 12,7mm
- Blocco in posizione aperta
- Lo sgancio antipizzicamento a molla facilita lo smontaggio e rimontaggio del cassetto
- One-Motion Insertion™ semplifica il re-inserimento e l'installazione di carichi più pesanti
- Staffe opzionali di montaggio per armadi rack
- Per telai 2U e 8U

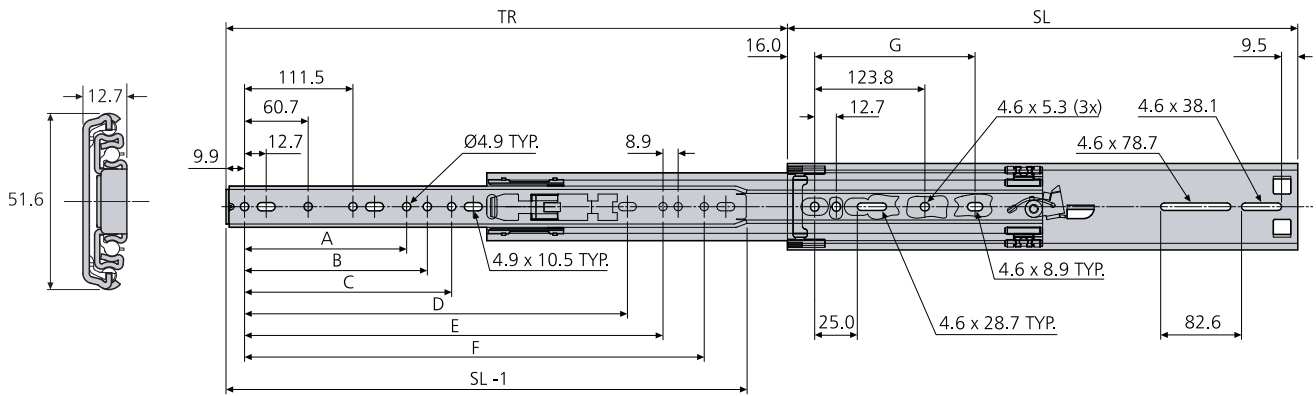
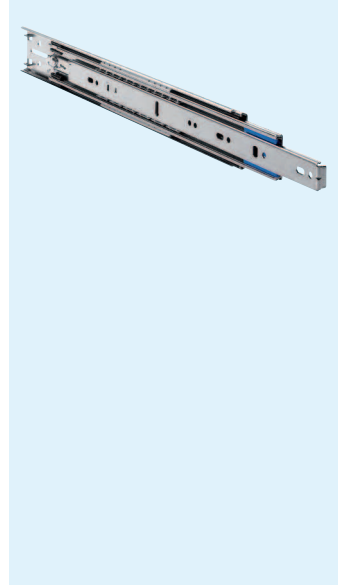

3507	mm									kg	
	SL	TR	A	B	C	D	E	F	G	W	L
DZ3507-0016	406	457	-	-	-	-	162.6	336.5	153.7	1.75	71
DZ3507-0018	457	508	-	-	164.8	-	-	387.3	178.8	2.01	76
DZ3507-0020	508	559	-	172.1	203.2	-	-	438.1	203.8	2.24	80
DZ3507-0022	559	610	-	-	213.0	-	407.0	488.9	228.8	2.46	82
DZ3507-0024	610	660	254.0	273.7	-	-	457.8	539.7	253.8	2.70	81
DZ3507-0026	660	711	140.3	232.4	269.1	-	508.6	590.5	278.7	2.94	78
DZ3507-0028	711	762	191.1	283.2	304.8	526.0	559.4	641.4	303.8	3.16	73
DZ3507-0030	762	813	-	241.9	319.9	527.1	610.2	692.1	328.8	3.40	67

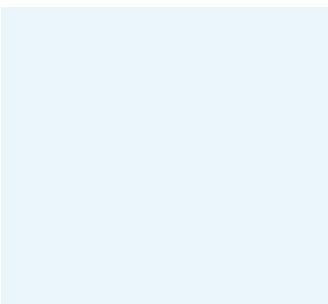

Notes:

- *Fixing recommendation: M4 screw. Max head ht. 2.5/Ø9.6mm*
- *For enclosure mounting brackets refer to page 140*
- *For cable carriers refer to page 138*
- *Load ratings quoted are the maximum for a pair of side mounted slides installed 450mm apart, unless otherwise stated. For more information go to page 187 of the catalogue*

Notas:

- *Recomendaciones de montaje: tornillo M4. Altura máxima de la cabeza 2.5m/Ø9.6mm*
- *Para escuadras de montaje en armarios, consúltese la página 140*
- *Para portadores de cables, consúltese la página 138*
- *Sin precisión adicional, la capacidad de carga máxima corresponde a un par de guías montada verticalmente y con una distancia entre ellas de 450 mm. Para mas información, consulte la pagina 191 del catalogo*

Note:

- *Consigli per il fissaggio: vite M4. Altezza max. testa della vite 2.5mm/Ø9.6mm*
- *Per le staffe di montaggio in Armadi rack fare riferimento a pagina 140*
- *Per i portacavi, fare riferimento a pagina 138*
- *Le portate dichiarate sono il massimo per una coppia di guide montate di lato a 450 mm di larghezza a meno che diversamente dichiarato. Per maggiori informazioni andate alla pagina 195 del catalogo*

- Load rating up to 90kg
- 100%+ extension
- 17.5mm slide thickness
- Hold-in

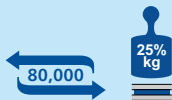

- Capacidad de carga hasta 90kg
- 100%+ extensión
- Espesor de la guía de 17,5mm
- Dispositivo de sujeción en posición cerrada

- Portata fino a 90kg
- Estrazione 100%+
- Spessore guida 17,5mm
- Trattenimento in posizione di chiusura

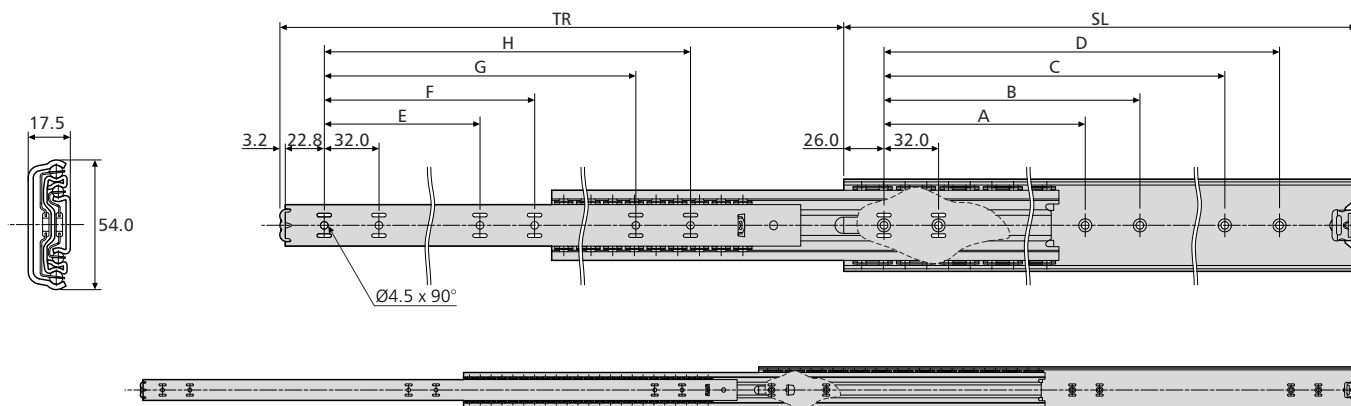

5417	mm										kg	
	SL	TR	A	B	C	D	E	F	G	H	W	L
DZ5417-0030	300	340	-	-	224	256	-	-	-	256	1.64	80
DZ5417-0035	350	389	-	-	224	256	-	-	-	256	1.93	80
DZ5417-0040	400	438	160	192	320	352	128	160	-	352	2.22	82
DZ5417-0045	450	487	160	192	320	352	128	160	320	352	2.53	84
DZ5417-0050	500	537	192	224	416	448	160	192	-	416	2.81	90
DZ5417-0055	550	586	224	-	448	480	160	192	-	448	3.12	90
DZ5417-0060	600	635	256	288	480	512	192	224	480	512	3.41	84
DZ5417-0065	650	684	288	320	544	576	192	256	-	544	3.68	82
DZ5417-0070	700	733	288	416	576	608	256	288	576	608	4.00	78

Notes:

- Fixing recommendation: 4mm woodscrew/ M4 countersunk screw
- Max. head. ht. 2.5mm/Ø9.6mm
- Load ratings quoted are the maximum for a pair of side mounted slides installed 450mm apart, unless otherwise stated. For more information go to page 187 of the catalogue

Notas:

- Recomendaciones de montaje: tornillo de madera de 4mm/tornillo avellanado M4
- Altura máxima de la cabeza 2.5mm/Ø9.6mm
- Sin precisión adicional, la capacidad de carga máxima corresponde a un par de guías montada verticalmente y con una distancia entre ellas de 450mm. Para mas información, consulte la pagina 191 del catalogo

Note:

- Consigli per il fissaggio: vite per legno da 4mm/ vite M4 a testa svasata
- Altezza max. testa della vite 2.5mm/Ø9.6mm
- Le portate dichiarate sono il massimo per una coppia di guide montate di lato a 450mm di larghezza a meno che diversamente dichiarato. Per maggiori informazioni andate alla pagina 195 del catalogo